

Před započítím montáže doporučujeme pečlivě prostudovat montážní návod, případně svěřit montáž speciálně vyškoleným pracovníkům!

Vor der Montage empfiehlt man die ganze Montageanleitung sorgfältig zu studieren, bzw. die Montage den speziell geschulten Mitarbeitern zu anvertrauen!

 Prior to installation, we recommend studying the entire installation manual thoroughly, or entrusting installation to specially trained technicians.

## Mechanický práh pro sklo Absenkbodendichtung für Glastüren Drop-down seal

### Schall-Ex GS-A

Jednostranné spouštění  
Einseitig  
Single actuation

## Montáž / Montage / Installation

Umístění na dveřích  
Lage auf der Tür  
Location on the door

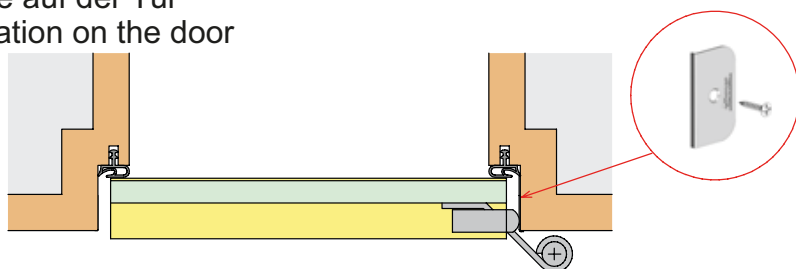

Zkrácení  
Kürzung  
Shortening

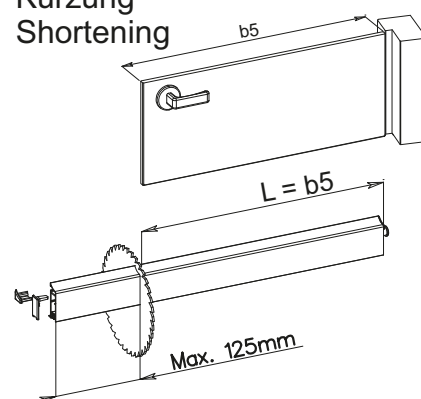

Pravé  
Recht  
Right

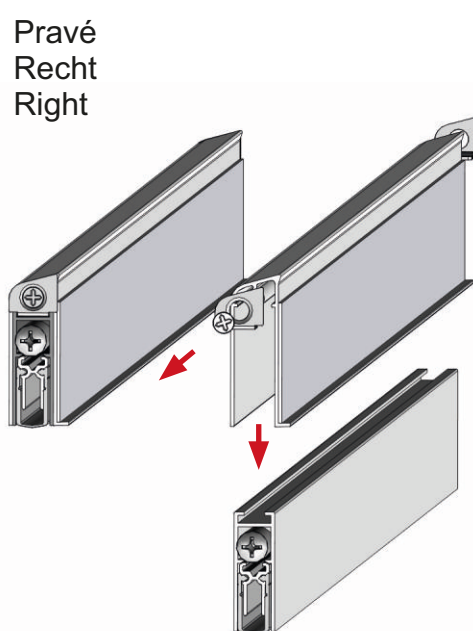

Levé  
Links  
Left

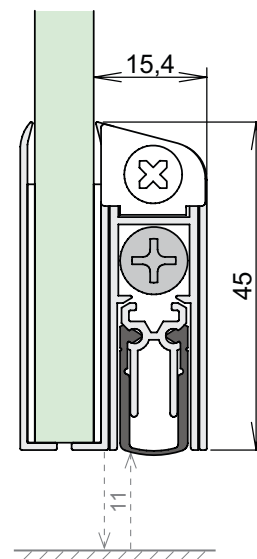
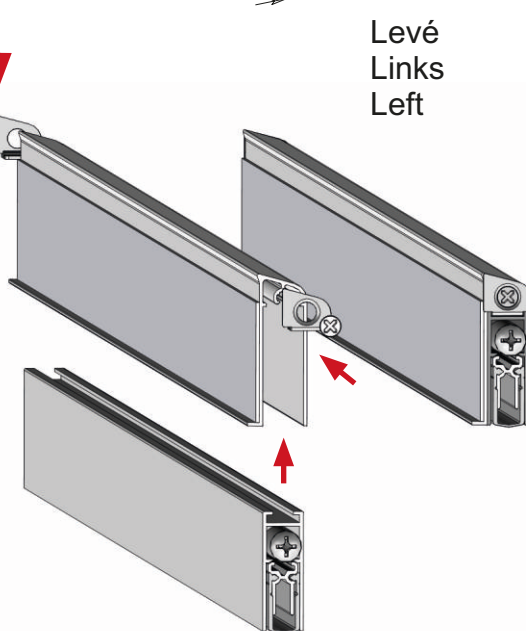

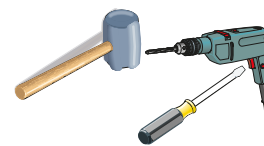

## Lepení / Kleben / Sticking

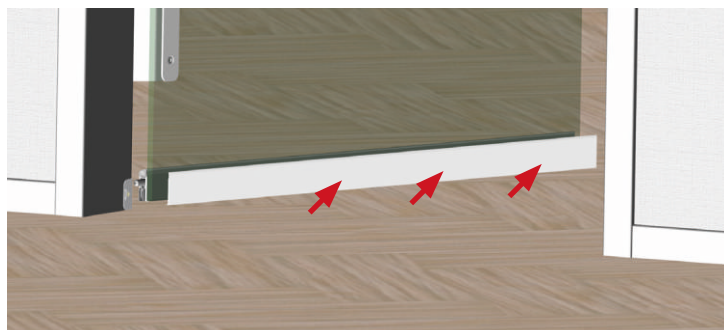
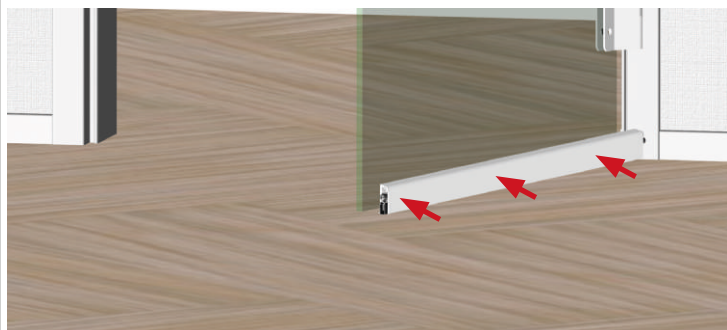

Sklo očistěte (nepoužívejte čisticí prostředky na bázi mýdla).

Odstraňte krycí pásky.

Nasaďte profily na spodní hranu skla.

Přitlačte na profily potřebným tlakem, abyste zajistili dokonalé spojení.

Reinigen Sie das Glas (keine Reinigungsmittel auf Seifenbasis verwenden).

Entfernen Sie die Abdeckbänder.

Legen Sie die Profile auf die Unterkante des Glases.

Üben Sie den nötigen Druck auf die Profile aus, um eine perfekte Verbindung zu gewährleisten.

Clean the glass (do not use soap-based cleanser).

Remove the masking tapes.

Apply profiles on the lower edge of the glass.

Apply the necessary pressure to the profiles to ensure a perfect bonding.

## Seřízení / Einstellen / Adjustment

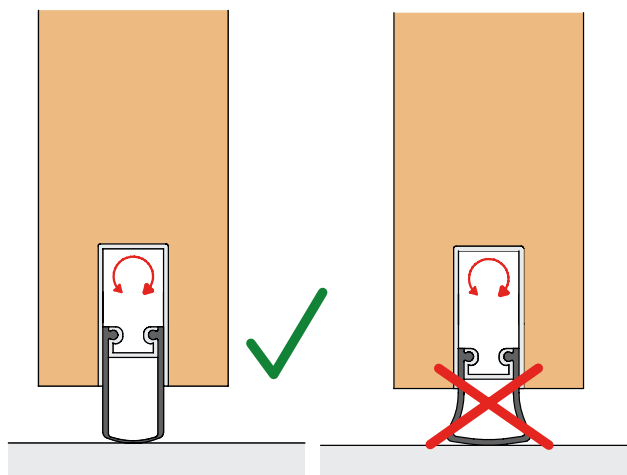
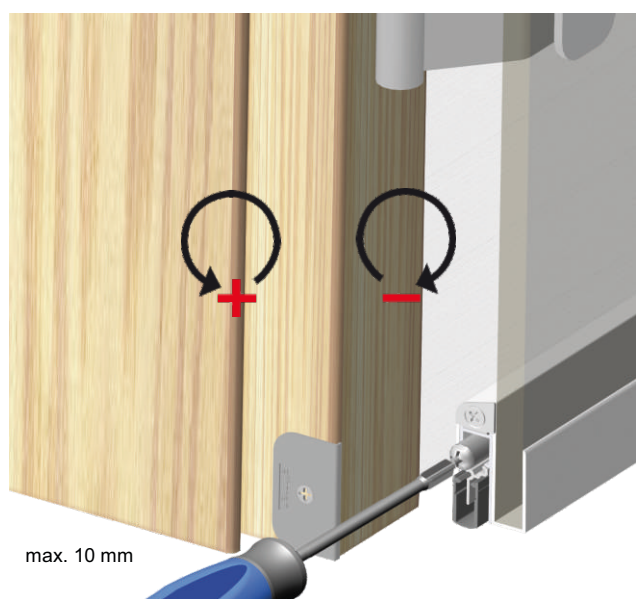
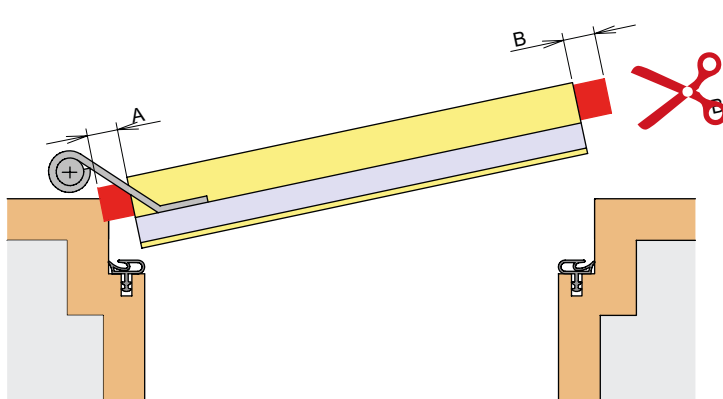
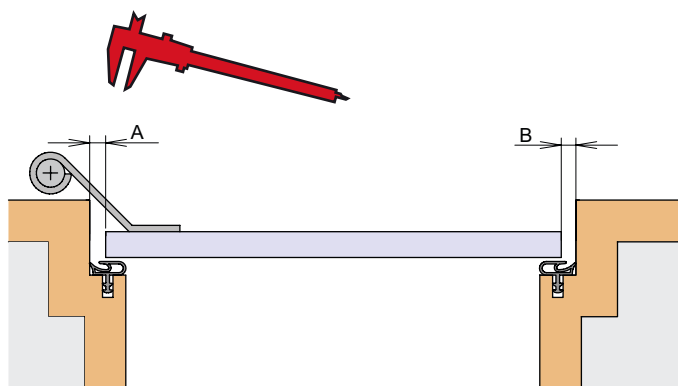

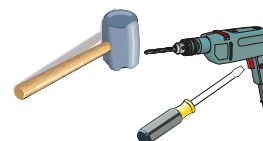

## Zkrácení / Kürzen / Cutting to size



Označte řez na straně bez spouštěcího kolíku.

Markieren Sie den Schnitt auf der Seite ohne den Auslösestift.

Mark the cut on the side without the trigger pin.



Uříznutý konec zapravte pilníkem.

Reparieren Sie das abgeschnittene Ende mit einer Feile.

Repair the cut end with a file.

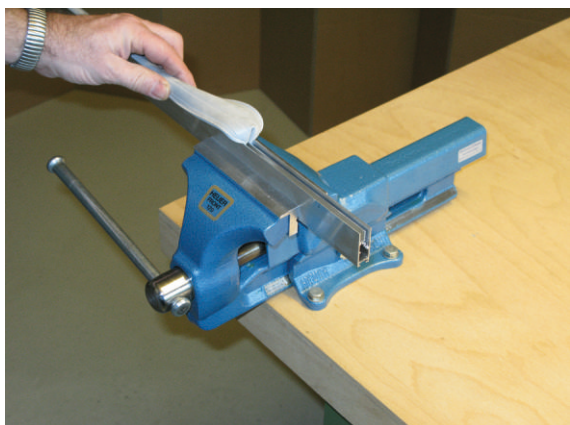

Sejměte těsnicí profil z padacího prahu až za místo řezu.

Entfernen Sie das Dichtungsprofil von der Absenkbodendichtung erst hinter dem Schnitt.

Remove the sealing profile from the drop sill behind the cut.

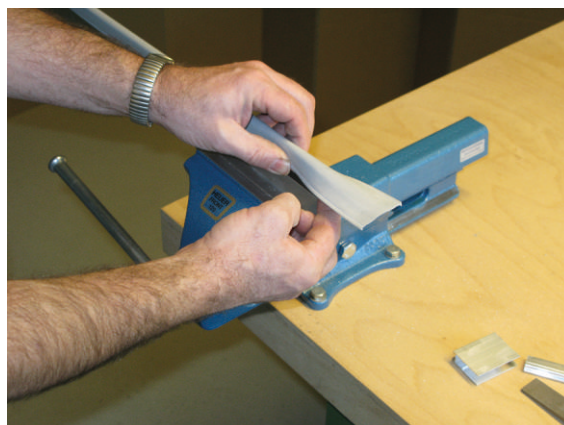

Odstraňte všechny piliny po řezání a pilování.

Těsnicí profil natlačte zpět do lišty.

Entfernen Sie alle Sägespäne nach dem Schneiden und Sägen.

Schieben Sie das Dichtungsprofil wieder in die Leiste.

Remove all sawdust after cutting and sawing.

Push the sealing profile back into the strip.

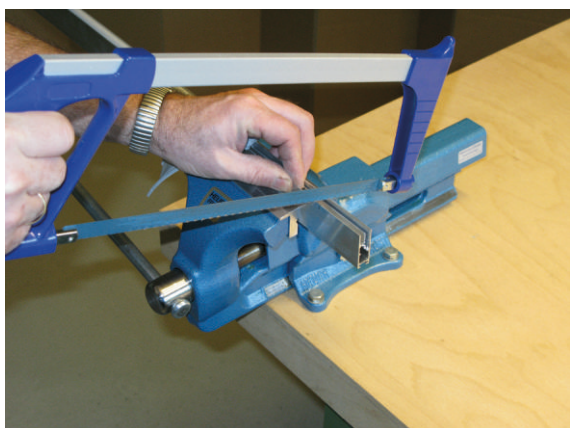

Pilou na kov zakračte na vyznačeném místě.

Verwenden Sie eine Bügelsäge, um im markierten Bereich zu schneiden.

Use a hacksaw to cut in the marked area.

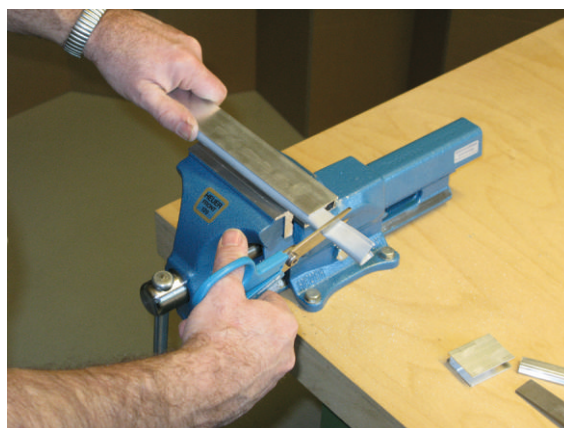

Těsnicí profil ustříhnete s dostatečným přesahem.

Vyzkoušejte funkčnost těsnění.

Schneiden Sie das Dichtungsprofil mit ausreichender Überlappung zu

Testen Sie die Funktionsfähigkeit des Siegels.

Cut the sealing profile with sufficient overlap.

Test the functionality of the seal.



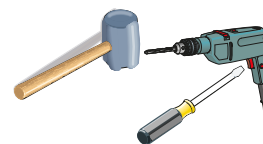

## Zkrácení / Kürzen Cutting to size

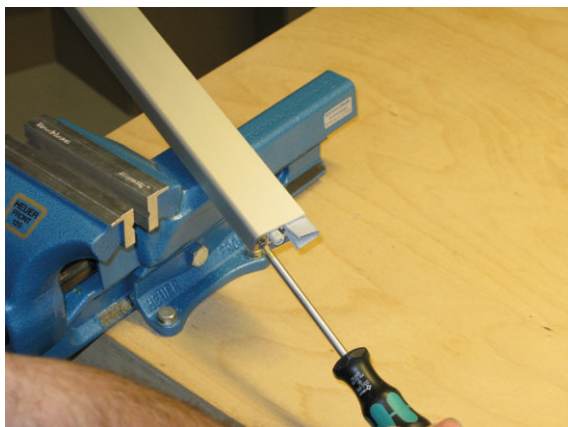

Uvolněte padací práh z lišty.

Lösen Sie die Absenkbodendichtung von der Schiene.

 Release the drop sill from the rail.



Pilou zakraťte.

Konec lišty zapravte pilníkem.

Mit einer Kettensäge schneiden.

Reparieren Sie das Ende des Balkens mit einer Datei.

Cut with a hacksaw.

Repair the end of the bar with a file.

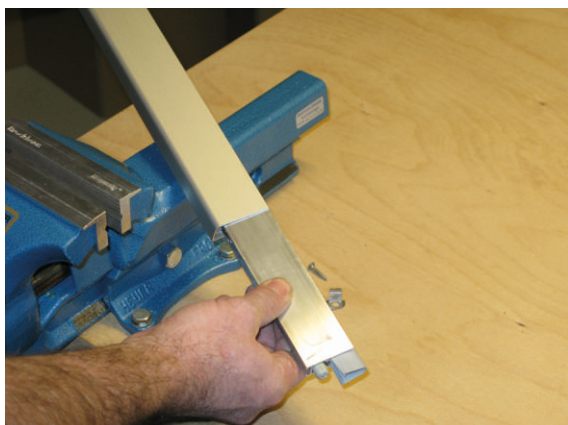

Vyměňte padací práh z lišty.

Entfernen Sie die Absenkbodendichtung von der Schiene.

 Remove the drop sill from the rail.



Padací práh natlačte zpět do lišty.

Schieben Sie die Absenkbodendichtung zurück in die Schiene.

 Push the drop sill back into the rail.

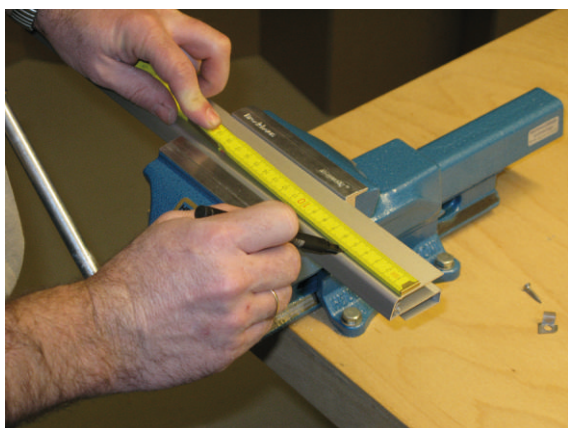

Označte řez.

Markieren Sie den Abschnitt.

 Mark the section.

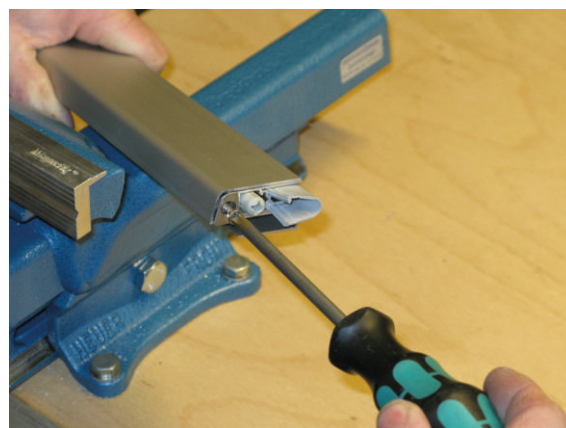

Zajistěte padací práh v lišti.

Sichern Sie die Absenkbodendichtung in der Stange.

 Secure the drop sill in the bar.