

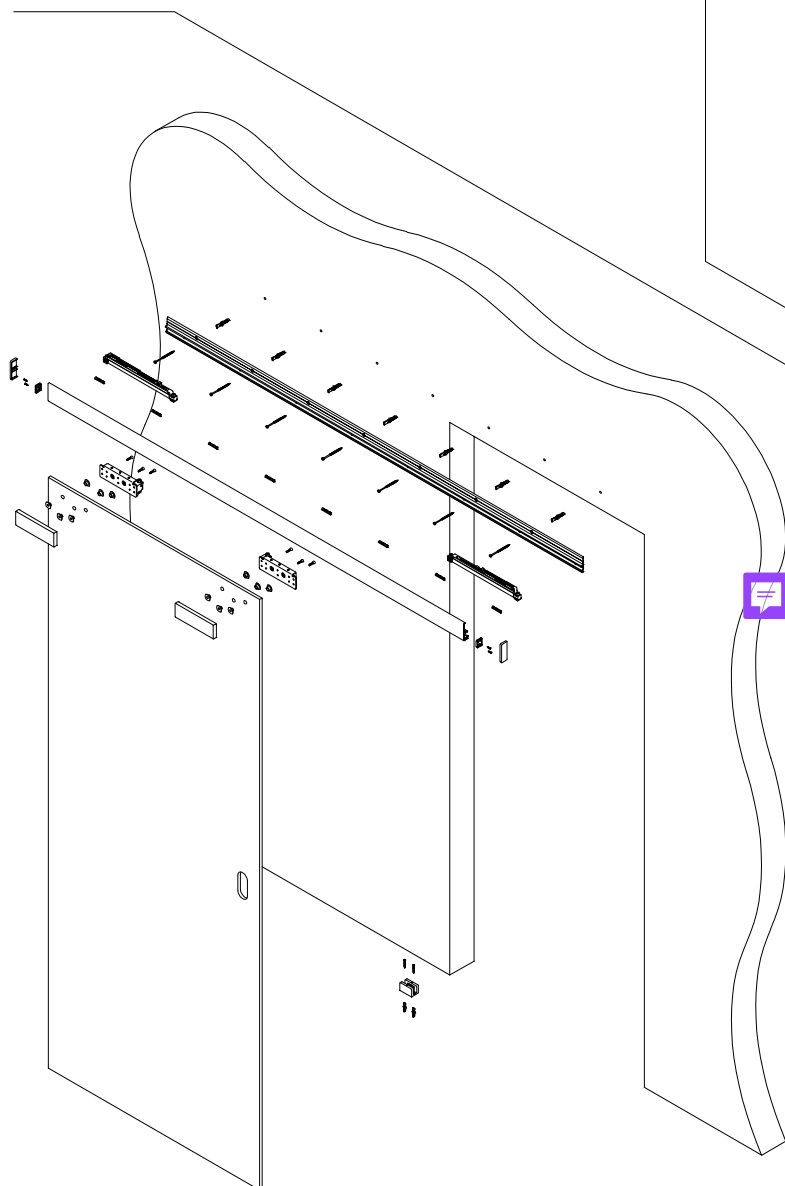

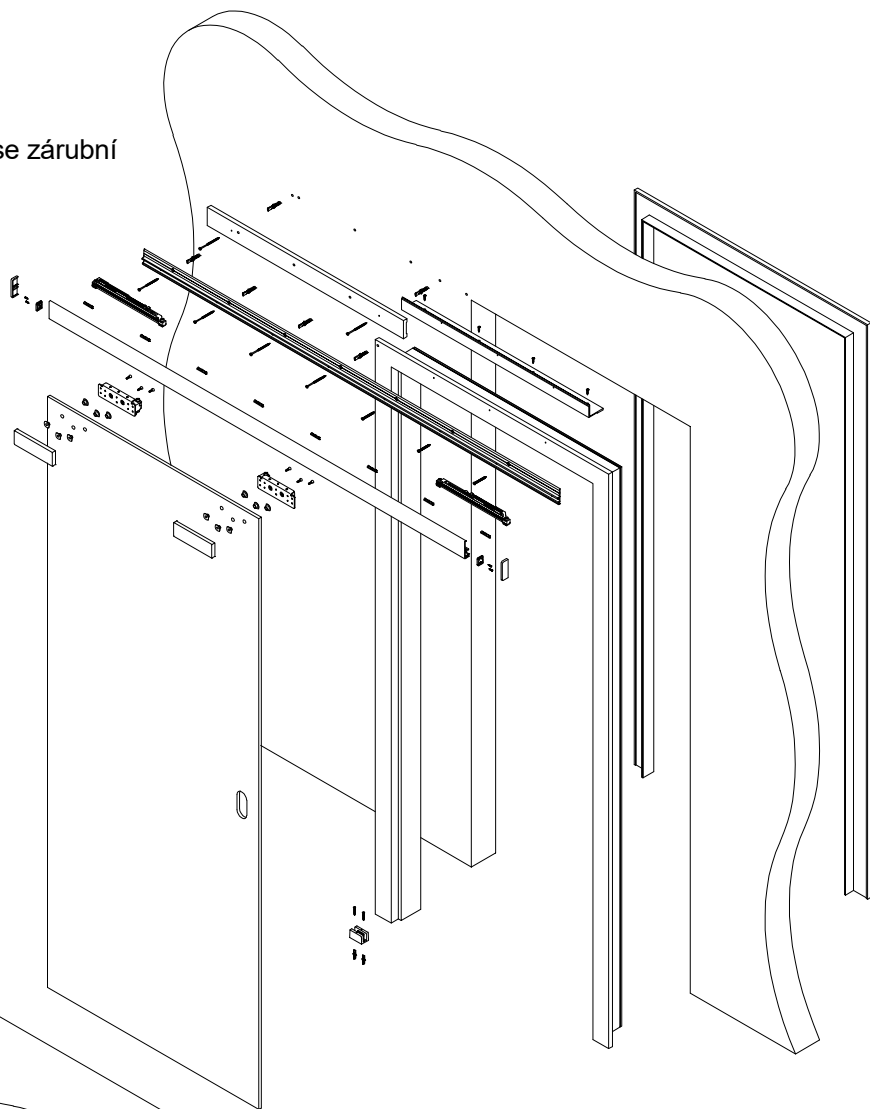

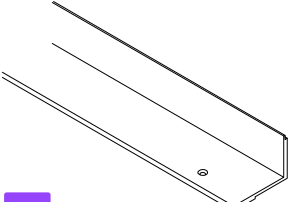

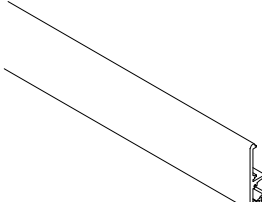





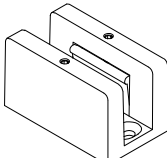
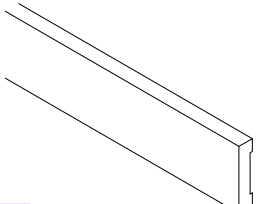

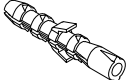
Od započítání montáže doporučujeme pečlivě přečíst montážní návod, případně svěřit montáž speciálně vyškoleným pracovníkům.

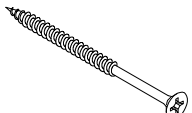
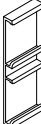
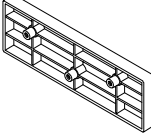
C - Pro celoskleněné dveře se zárubní

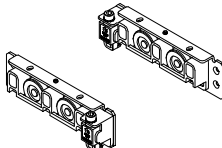

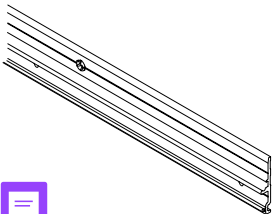
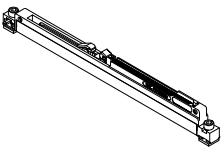
D - Pro celoskleněné dveře bez zárubně

	C	D		C	D		C	D
 úhelník	✓		 čelo kolejnice	✓	✓	 * matice M6 plochá	✓	✓
 vrut 4x19 (T20)	✓		 fixační vložka	✓	✓	 vodítko pro skleněné křídlo	✓	✓
 distanční obložka	✓		 vrut 3x13	✓	✓	 hmoždinka 6x30	✓	✓
 hmoždinka 8x50	✓	✓	 držák koncové krytky kolejnice	✓	✓	 vrut 4x35	✓	✓
 vrut 5x80	✓	✓	 koncová krytka kolejnice	✓	✓	 krytka závěsu skleněného křídla	✓	✓
 samořezný šroub 4,8x45	✓		 vozik levý + pravý	✓	✓	 podložka krytky závěsu	✓	✓
 nosná lišta kolejnice	✓	✓	 softový tlumič	✓	✓	 šroub M5x16	✓	✓

* Nahrazuje původní čtvercové matice softového tlumiče. Použije se při potřebě vložení softového tlumiče do kolejnice shora tam, kde nelze z nedostatku místa nasunout softový tlumič z boku.

Skutečné počty jednotlivých komponent se dodávají dle počtu křídel, délky posuvu či specifikace zákazníka.



1. Montáž montážního úhelníku SAPA - se zárubní (C)

Dle montážního návodu zárubně provedeme montáž zárubně.
Ještě před usazením smontované dřevěné zárubně do stavebního otvoru přišroubujeme vruty 4x19 montážní úhelník zevnitř zárubně k ostění zárubně.

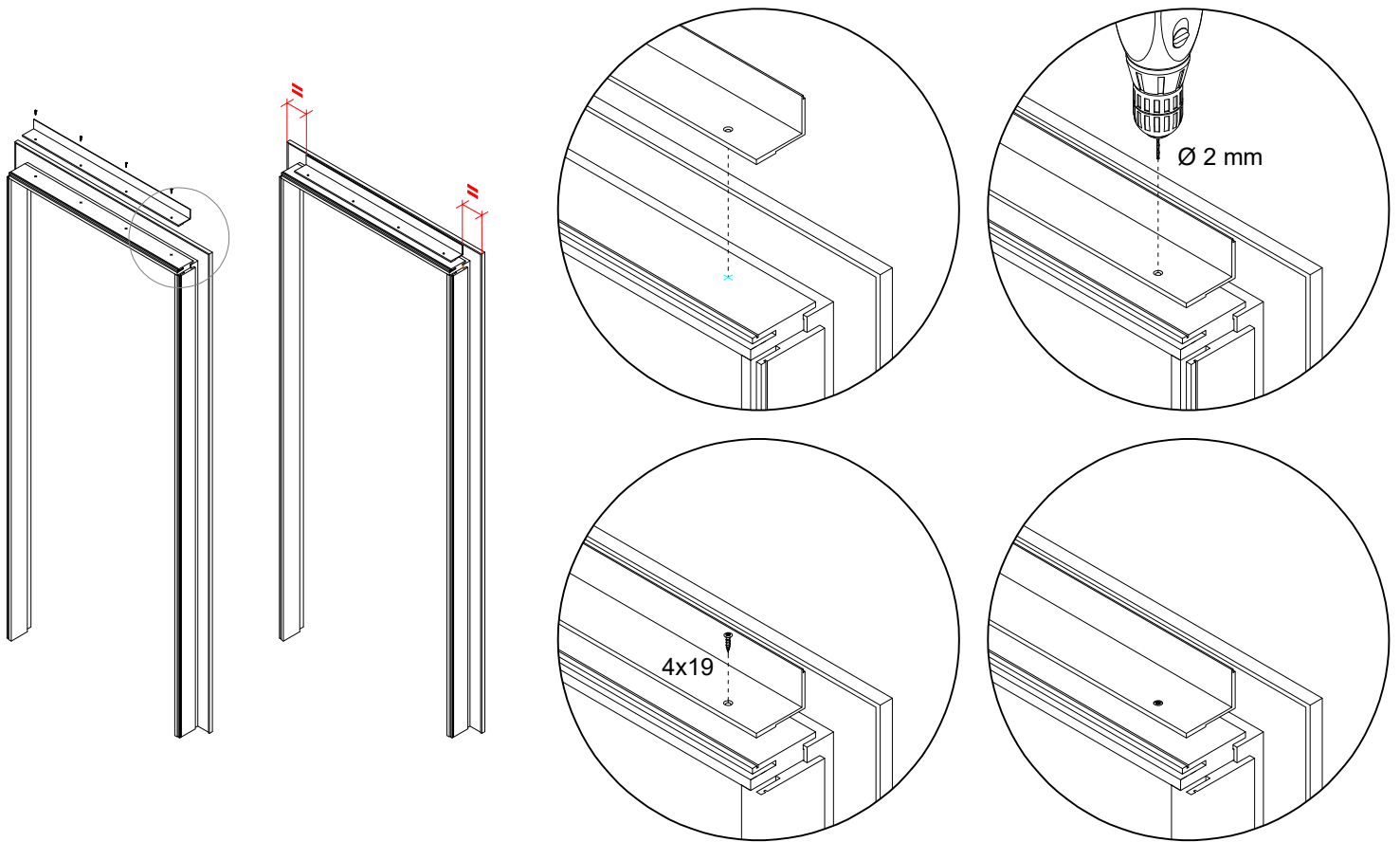

2. Minimální vzdálenost kolejnice od pevné překážky

Minimální vzdálenost je nutné dodržet pro přišroubování bočních krytek ke kolejnici.

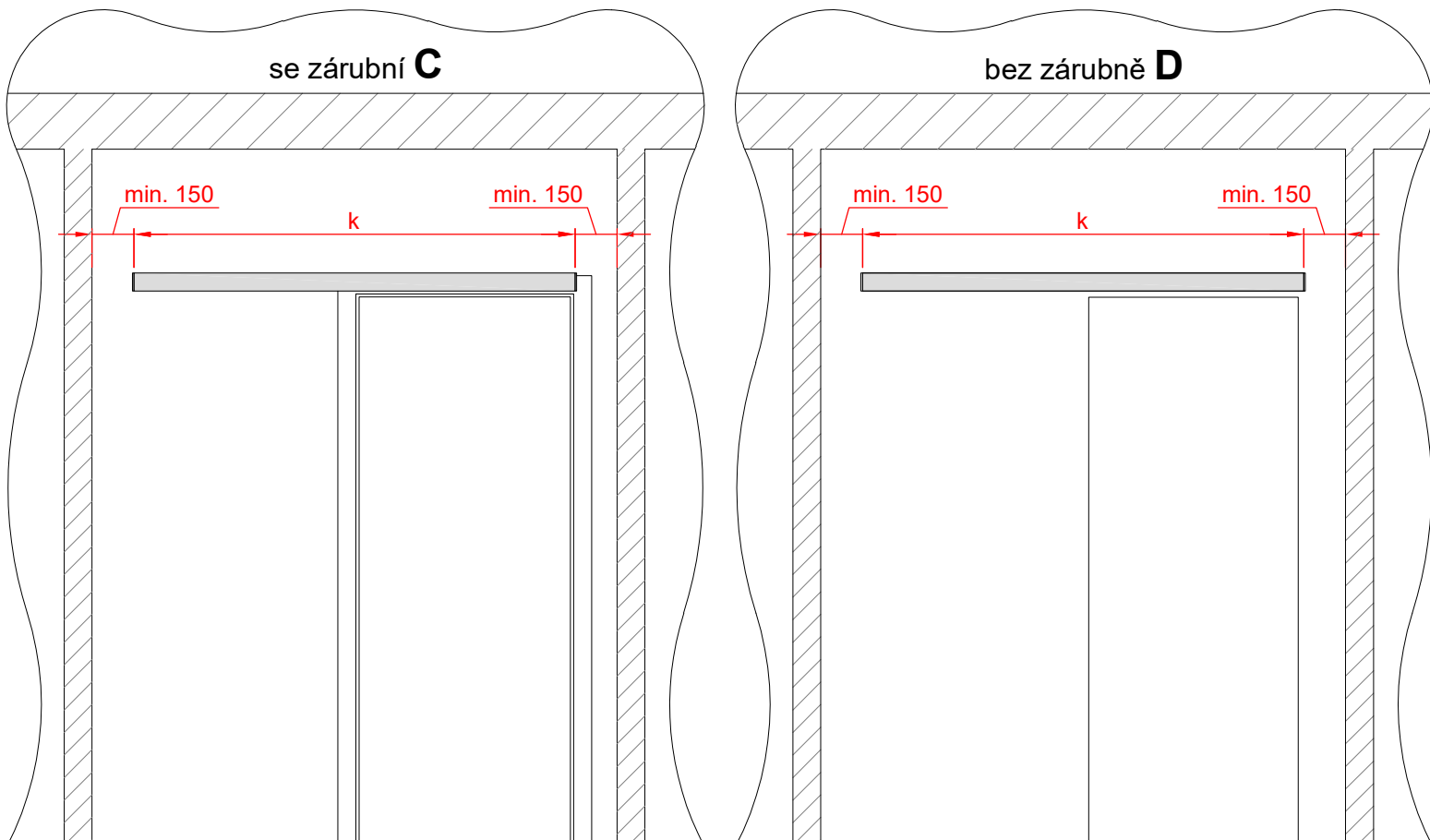



3. MONTÁŽNÍ ROZMĚRY

C - Se zárubní

- obš - objednáací šířka
- obv - objednáací výška
- pk - přesah kolejnice přes svislou hranu polodrážky zárubně
- pb1 - přesah křídla přes svislou hranu polodrážky zárubně
- hk - výška osy vrtání kolejnice
- hNL - výška spodní hrany nosné lišty kolejnic

- b4 - průchozí šířka zárubně
- h4 - průchozí výška zárubně
- b5 - šířka křídla
- h5 - výška křídla
- obrys křídla

- směr otevírání

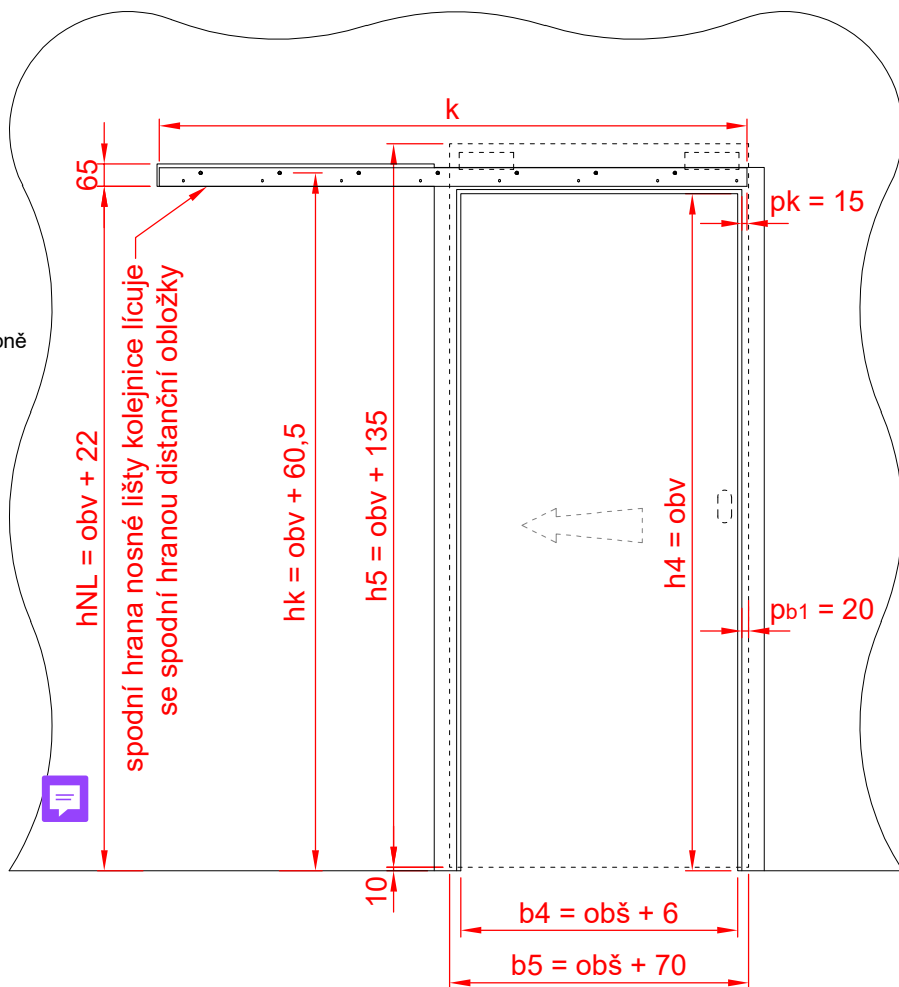

D - Bez zárubně

- obš - objednáací šířka
- obv - objednáací výška
- pk - přesah kolejnice přes svislou hranu polodrážky zárubně
- pb1 - přesah křídla přes svislou hranu polodrážky zárubně
- hk - výška osy vrtání kolejnice
- hNL - výška spodní hrany nosné lišty kolejnic

- b1 - průchozí šířka stavebního otvoru
- h1 - průchozí výška stavebního otvoru
- b5 - šířka křídla
- h5 - výška křídla
- obrys křídla

- směr otevírání

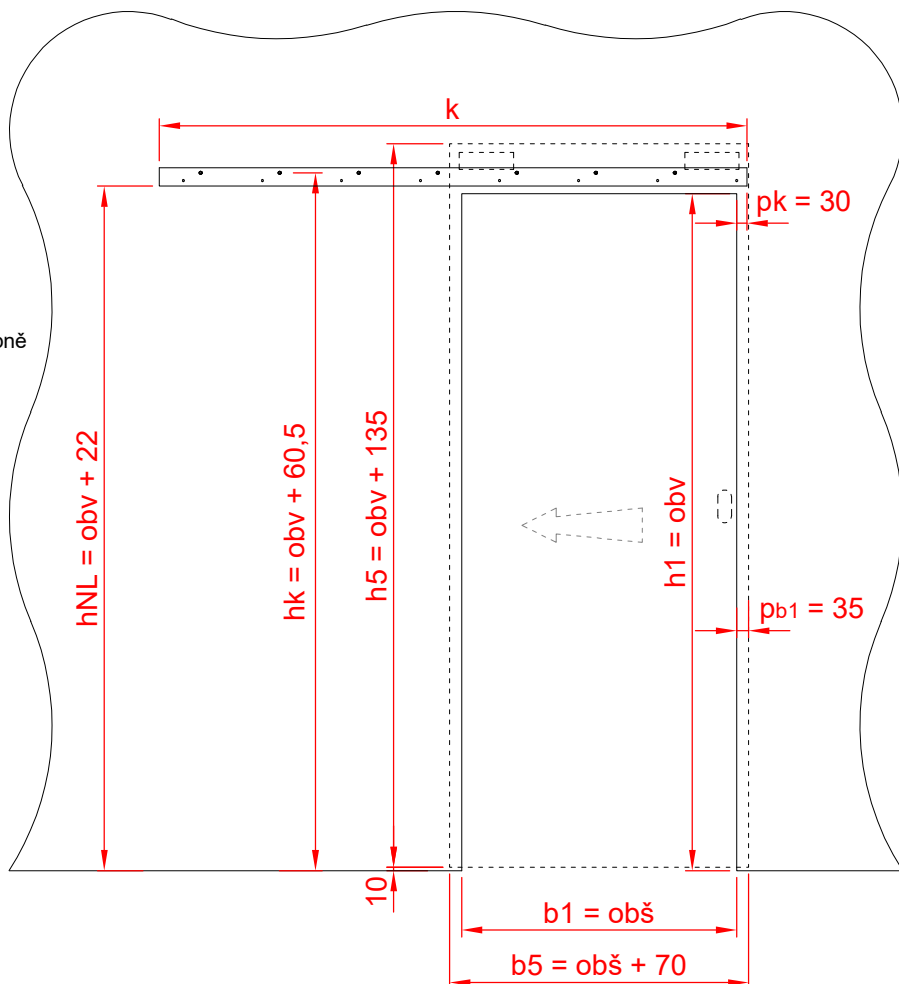



4. Montáž nosné lišty kolejnice bez zárubně (D)

Rozměry umístění kolejnice dle bod 3. na straně 4

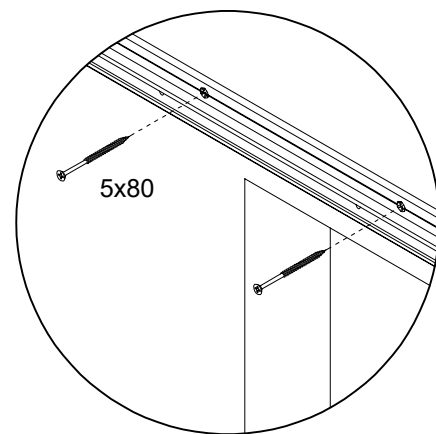
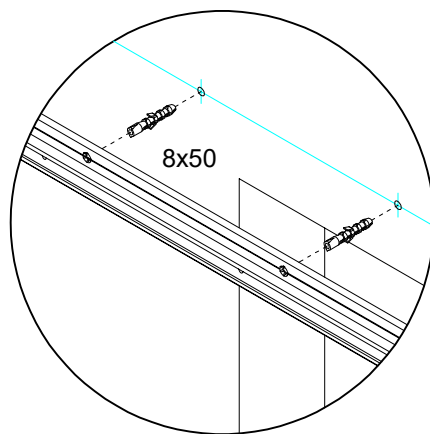
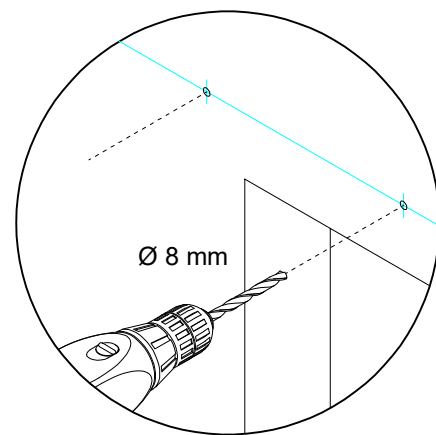
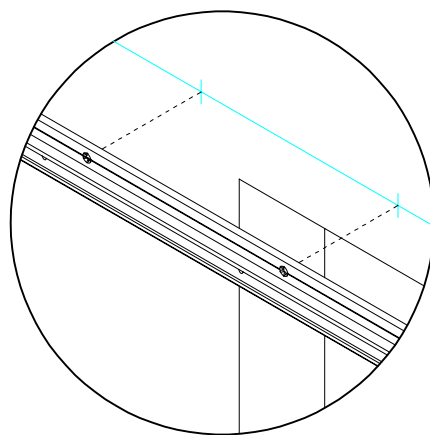
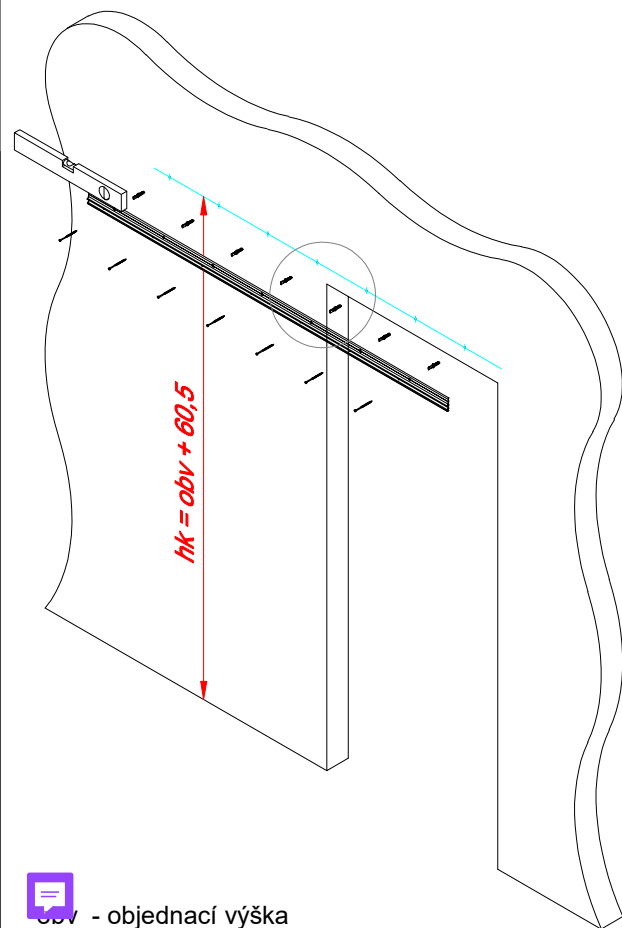

obv - objednáací výška

hk - výška osy vrtání kolejnice



5. Montáž distanční obložky se zárubní (C)

Dodržet výšku usazení distanční obložky. Ke spodní hraně distanční obložky se následně lícuje spodní hrana nosné lišty kolejnice.

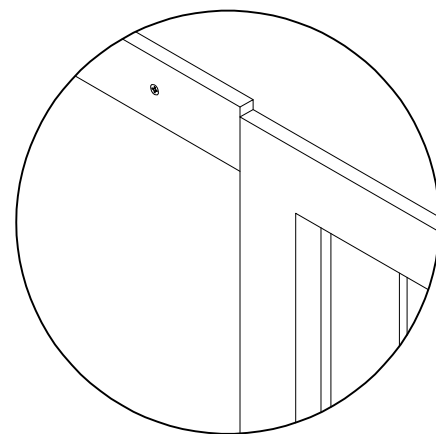
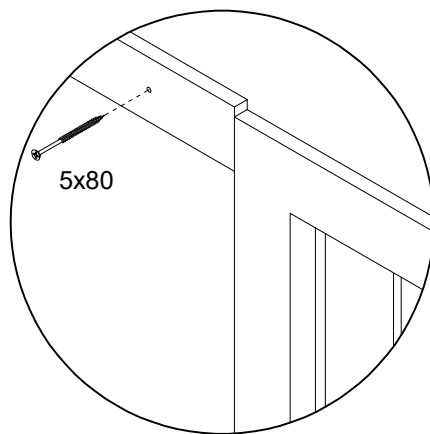
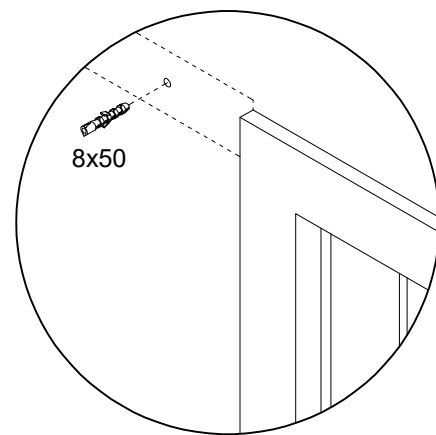
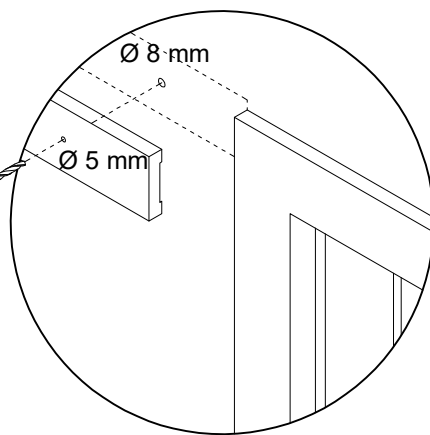
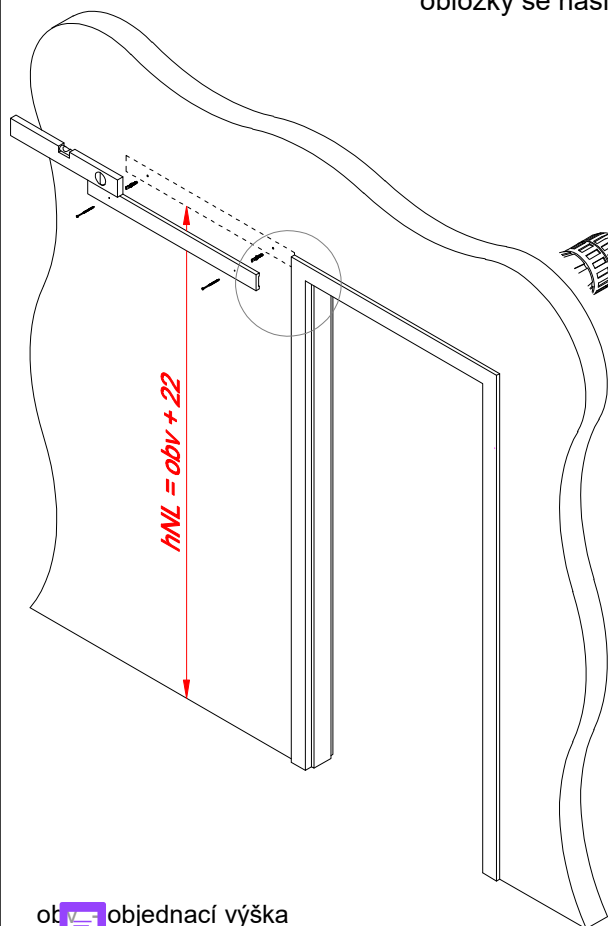

obv - objednáací výška

hNL - výška spodní hrany distanční obložky



6. Montáž nosné lišty kolejnice se zárubní (C)

Rozměry umístění kolejnice dle bodu 3. na straně 4.

Spodní hrana nosné lišty kolejnice lícuje se spodní hranou distanční obložky.

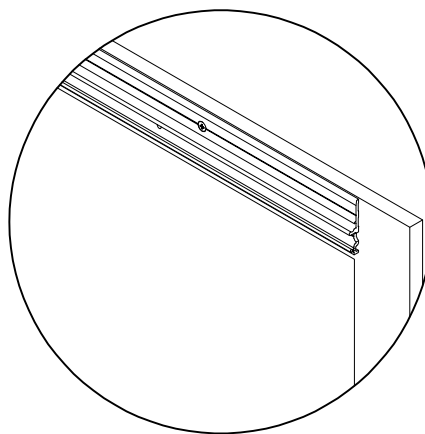
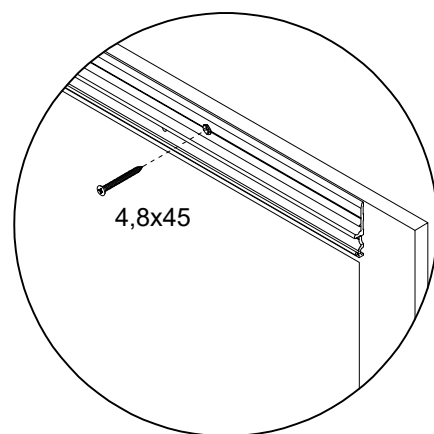
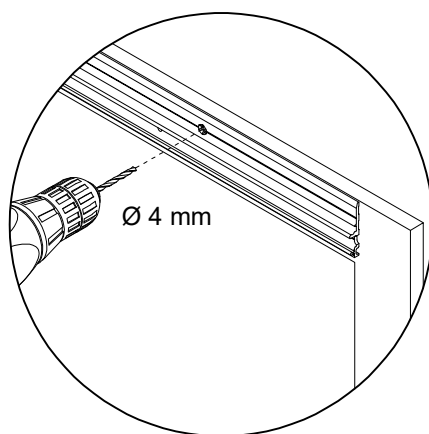
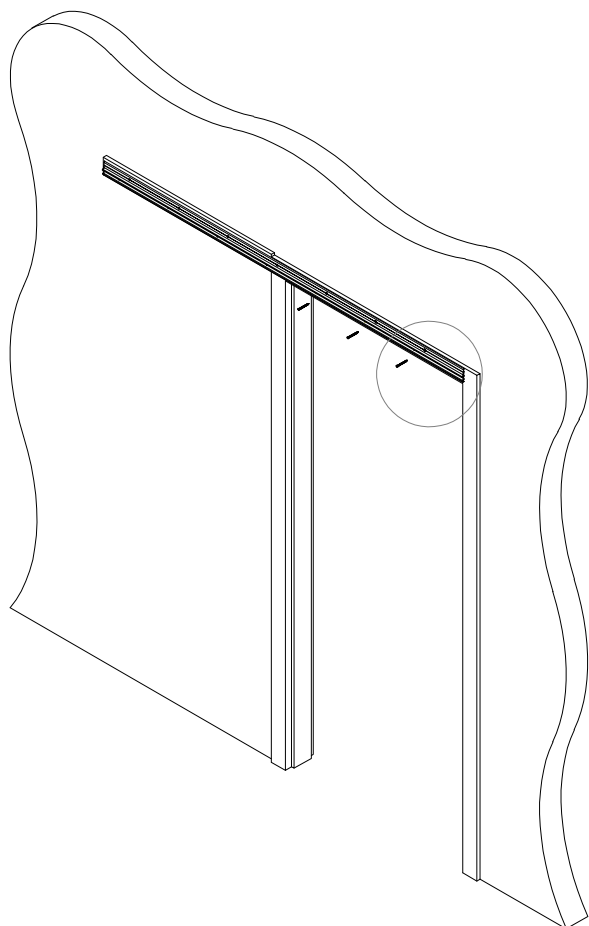
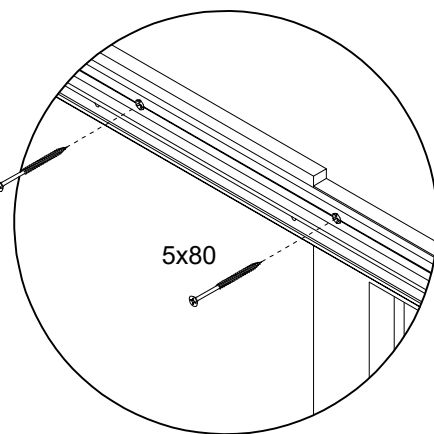
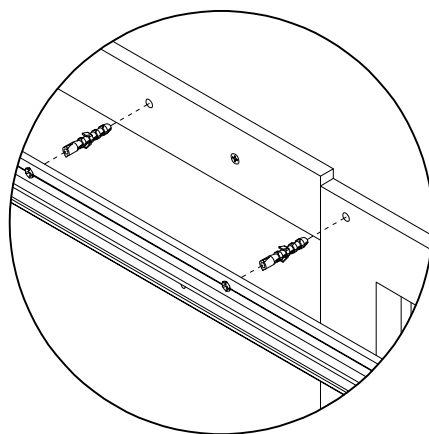
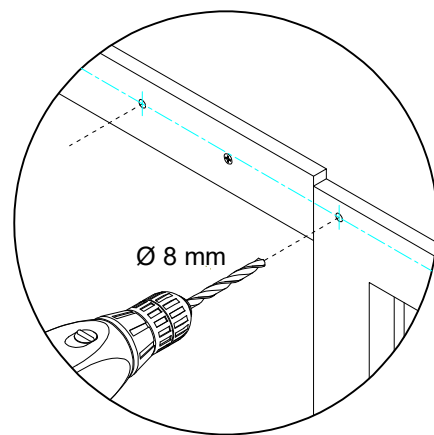
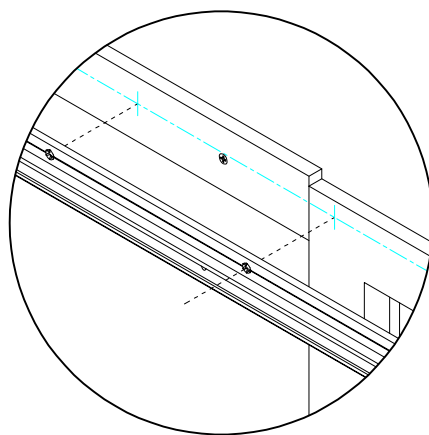
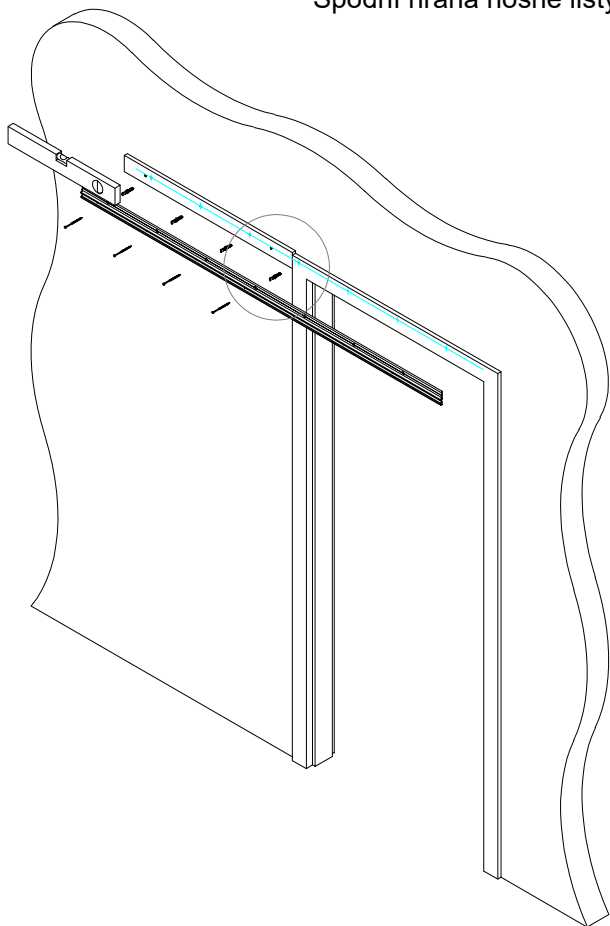

 7. Montáž fixační vložky a čela kolejnice (C, D)

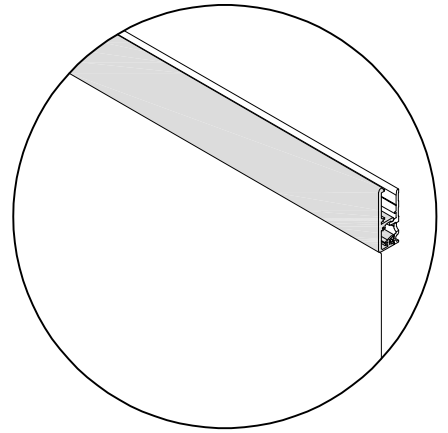
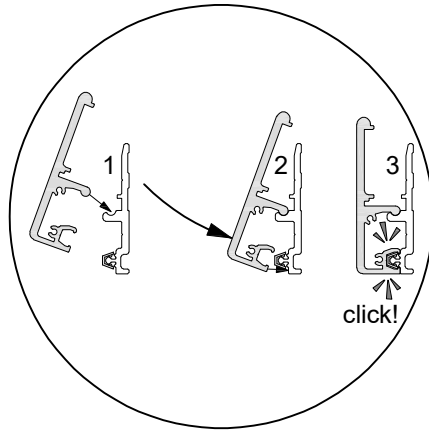
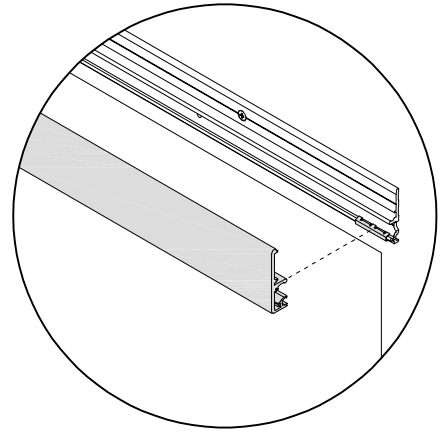
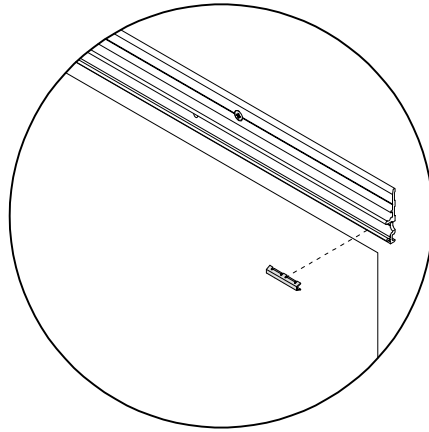
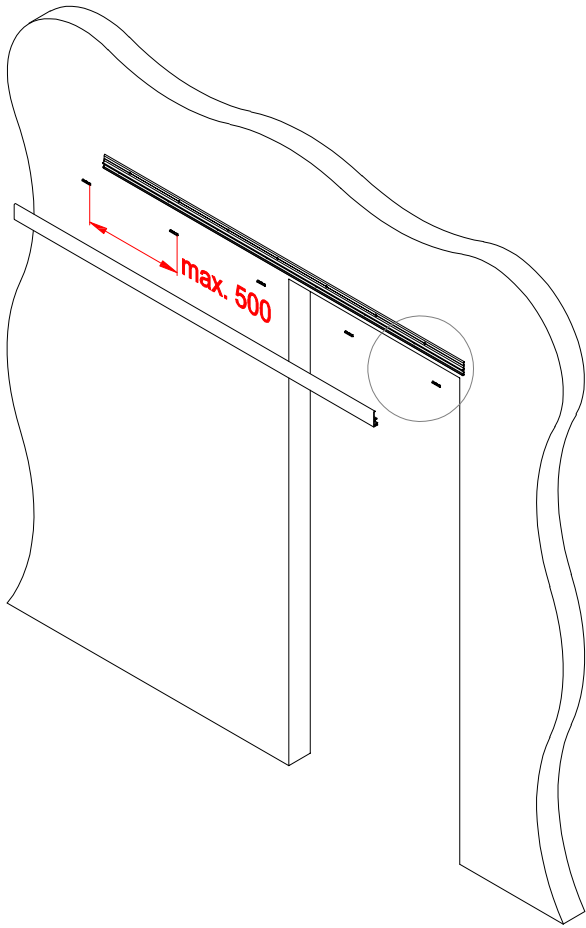

 8. Montáž držáku boční krytky kolejnice (C, D)

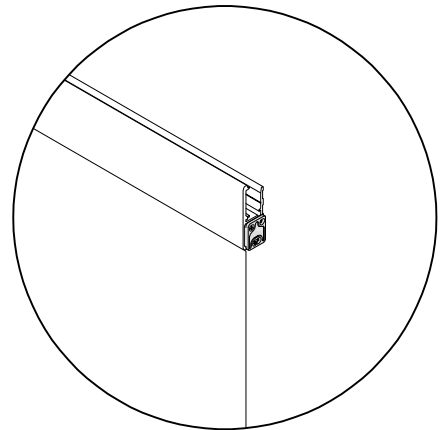
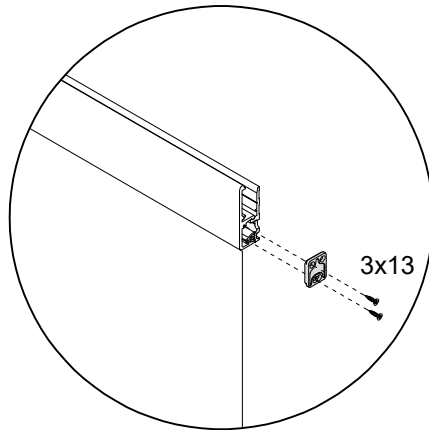
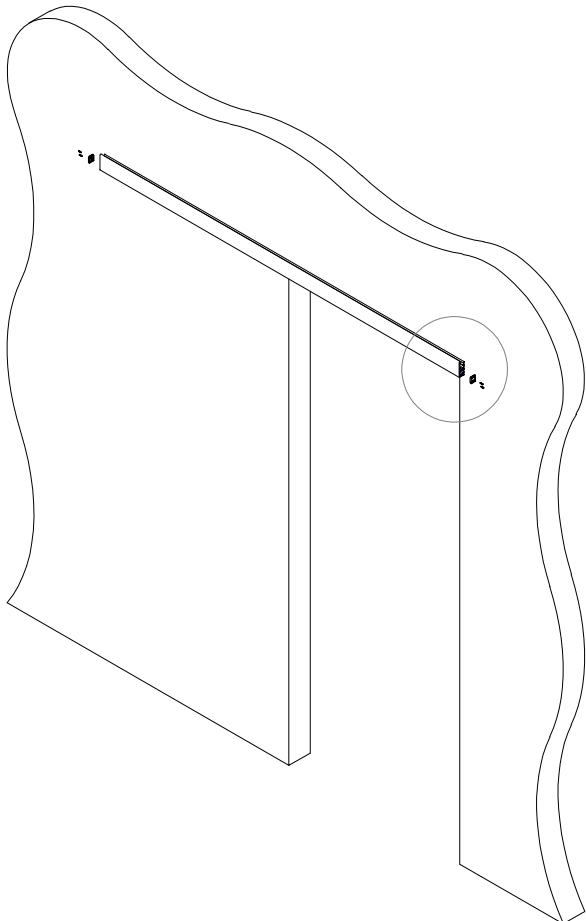



9. Demontáž horní montážní destičky pro montáž na skleněné křídlo (C, D)

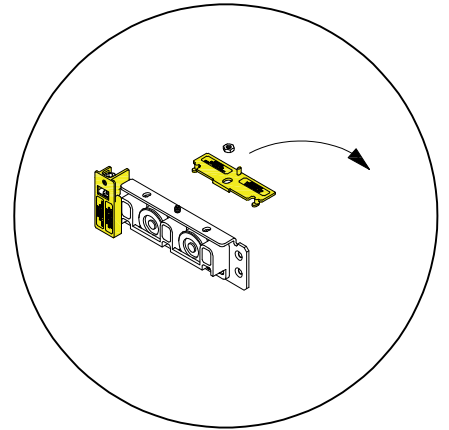
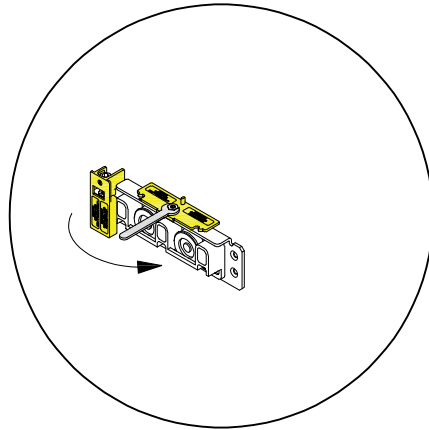
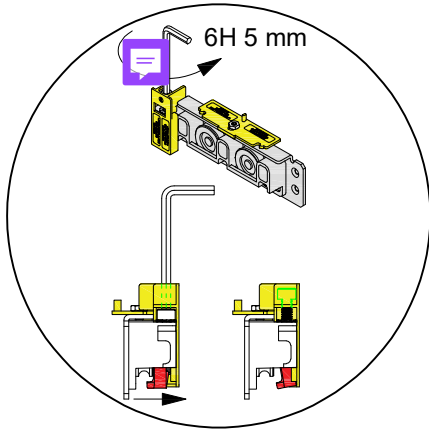

10. Montáž vozíku na skleněné křídlo (C, D)

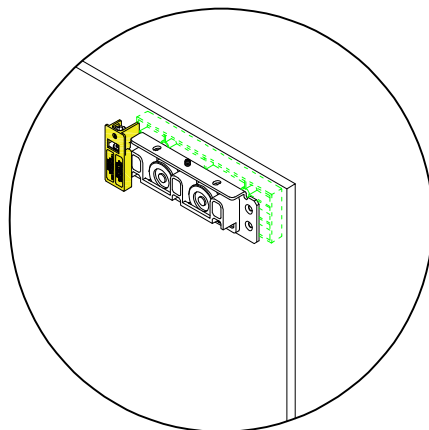
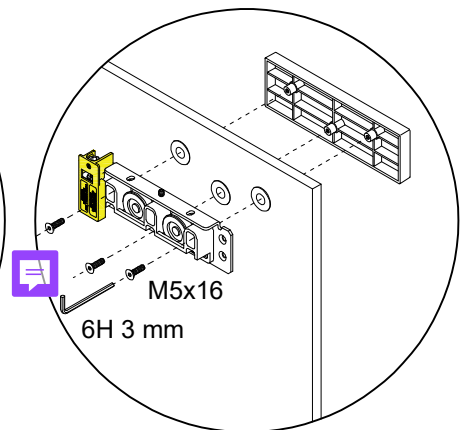
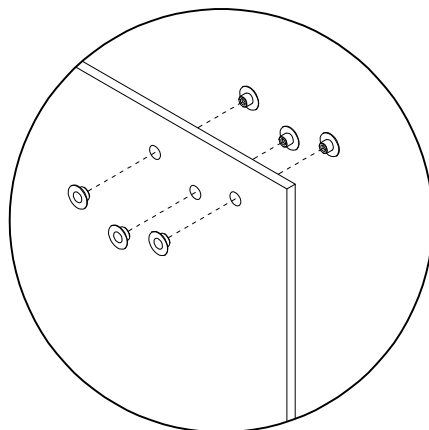
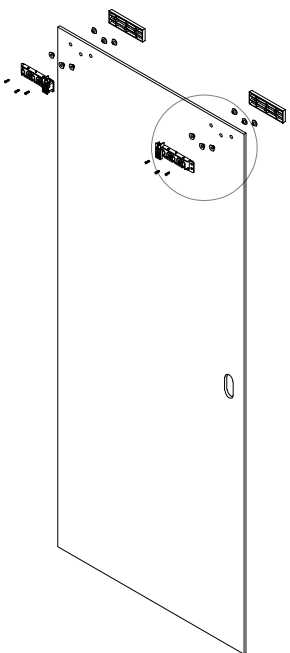



11. Nasazení skleněného křídla a zajištění proti vyskočení z kolejničky (C, D)

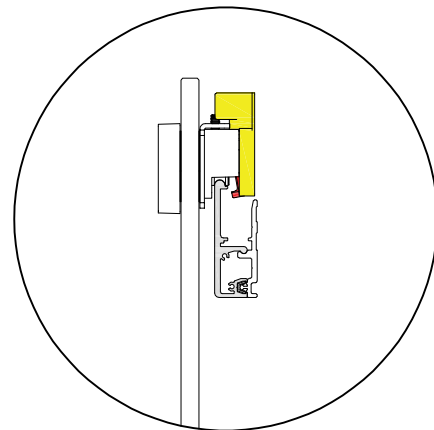
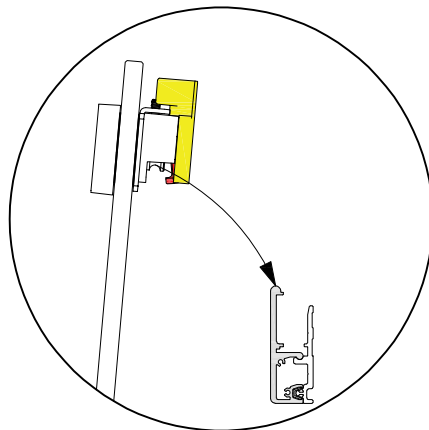
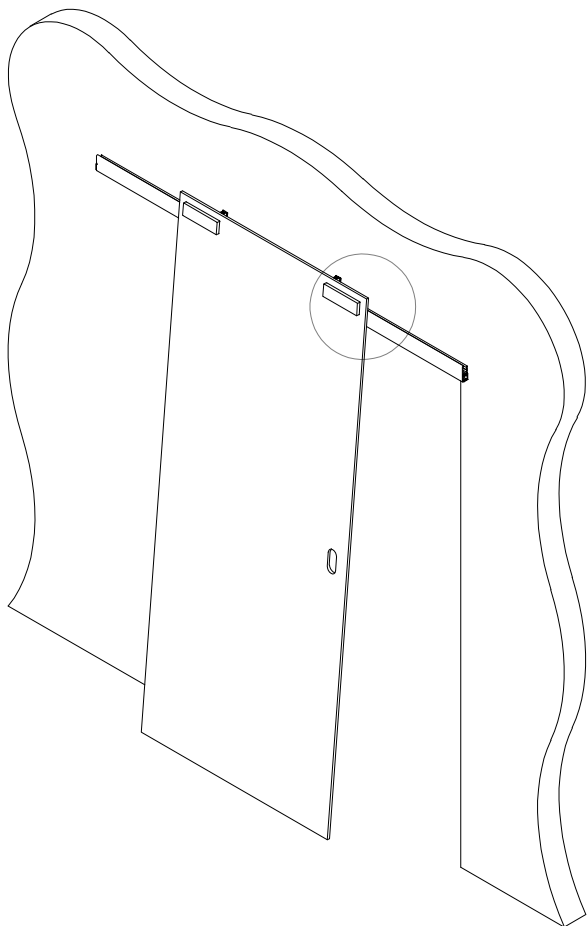

Zajištění proti vyskočení z kolejničky

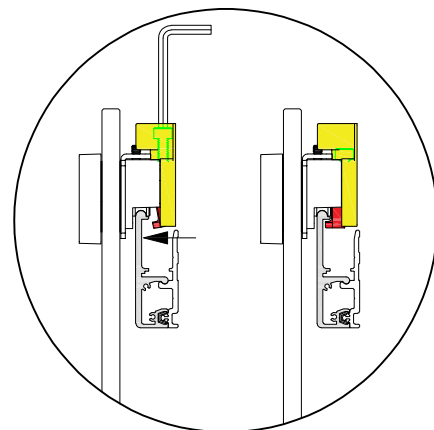
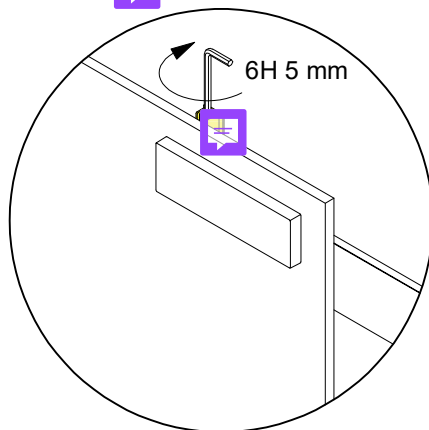

12. Demontáž krytky zajišťovacího šroubu (C, D)

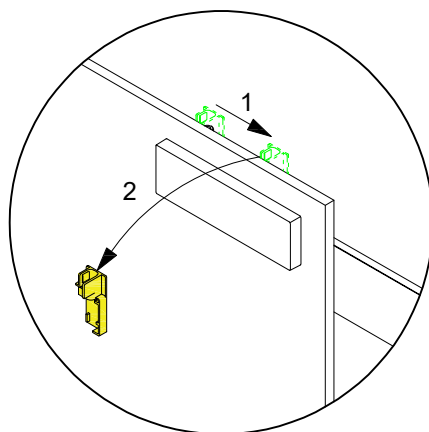
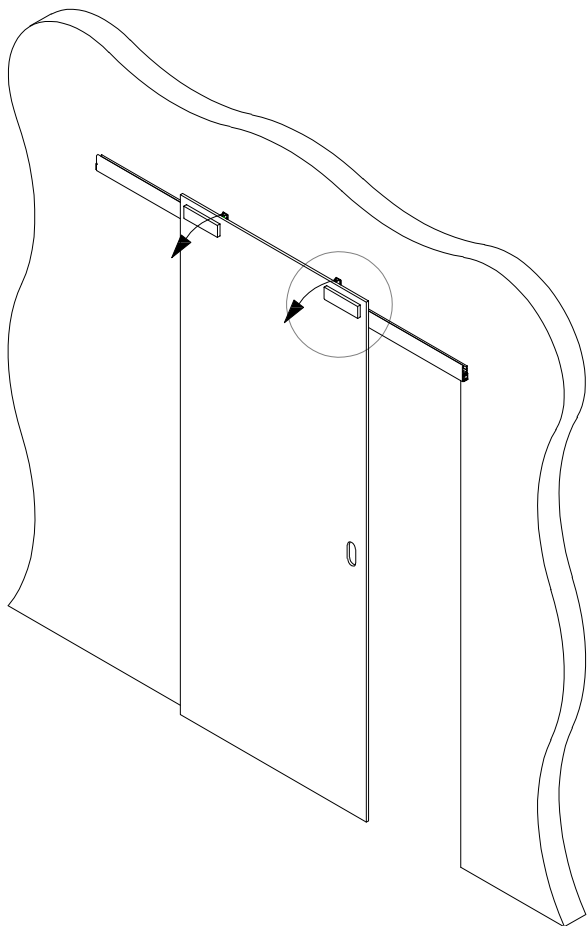



13. Vyvážení a výškové usazení skleněného křídla (C, D)

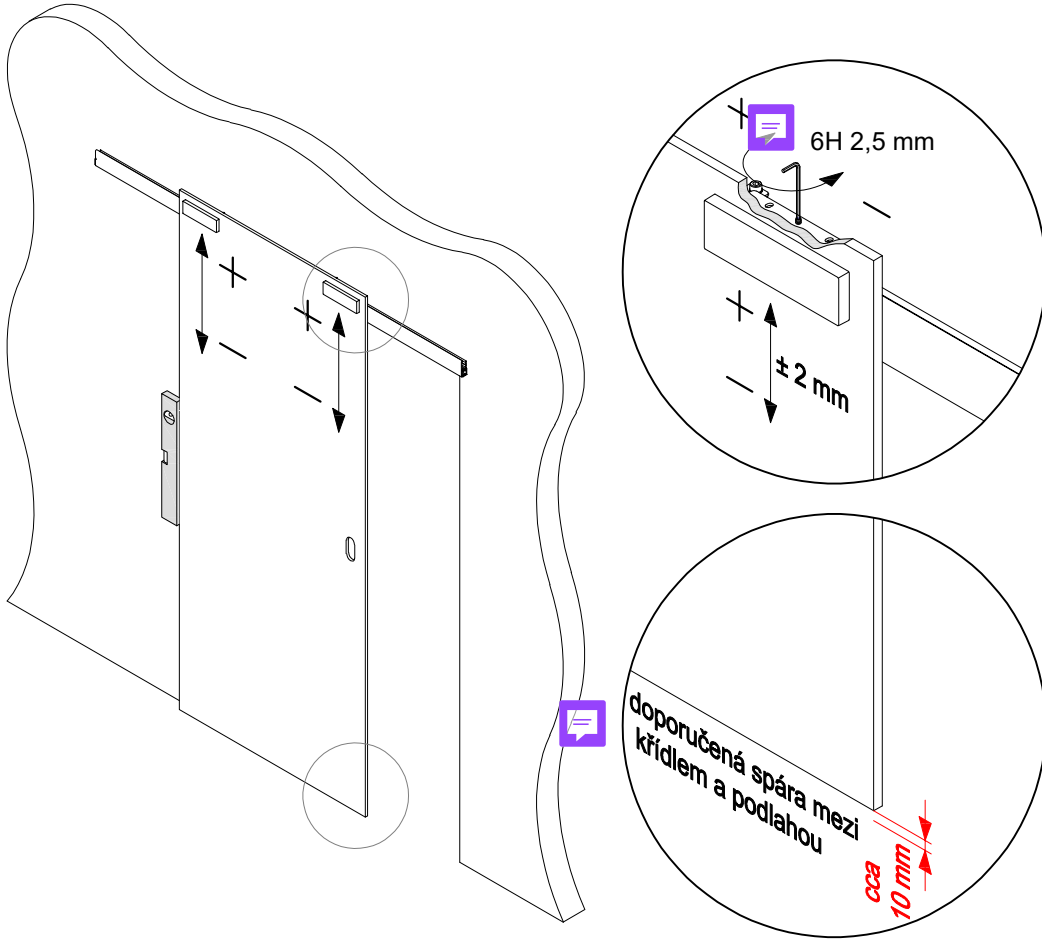

14. Montáž vodícího trnu pro skleněné křídlo se zárubní (C)

Pozor ! Před vrtáním do podlahy je nutné se přesvědčit, že nenarušíme trubky podlahového topení nebo elektrickou instalaci !

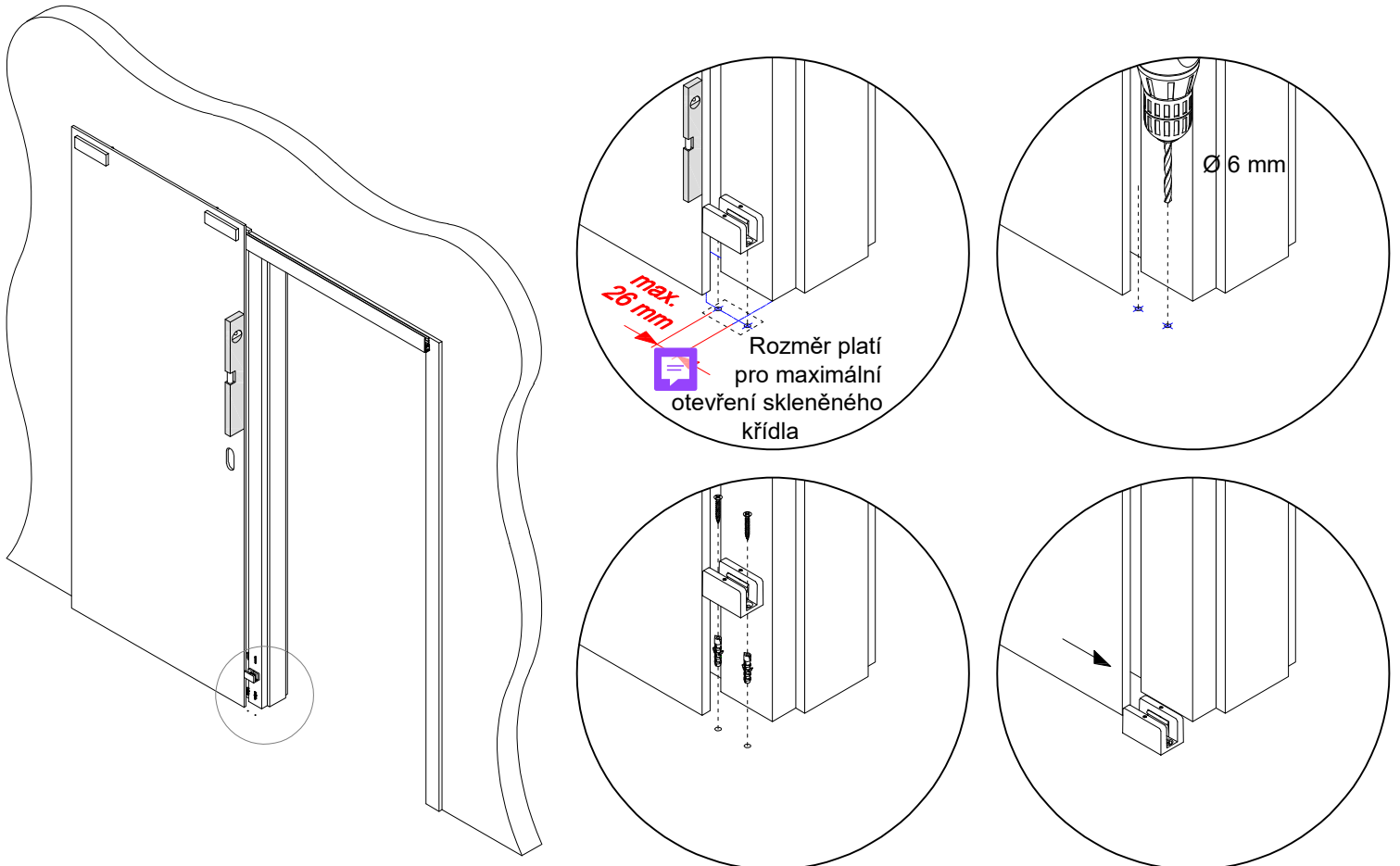



15. Montáž vodícího trnu pro skleněné křídlo bez zárubně (D)

Pozor ! Před vrtáním do podlahy je nutné se přesvědčit, že nenarušíme trubky podlahového topení nebo elektrickou instalaci !

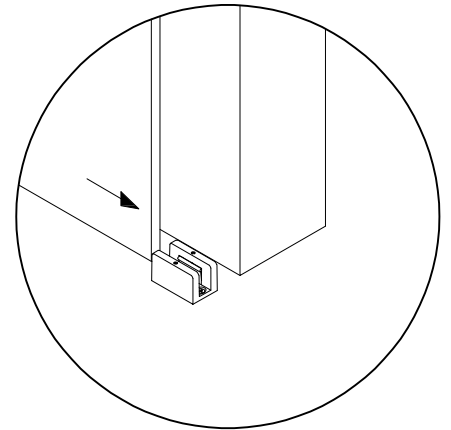
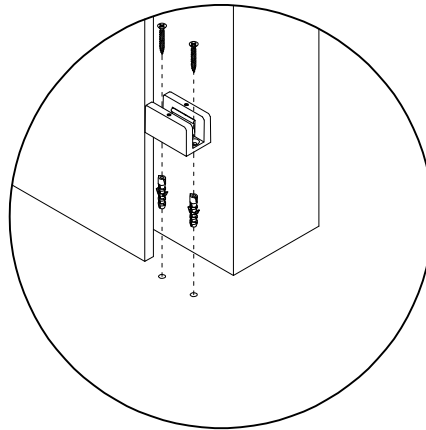
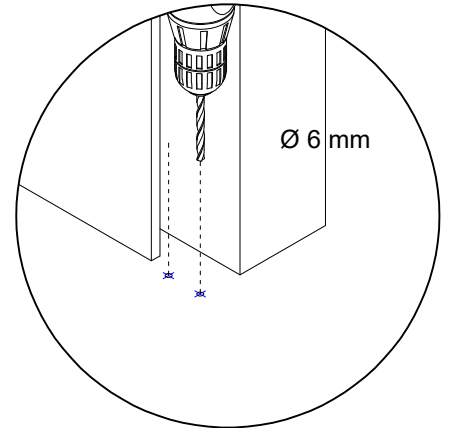
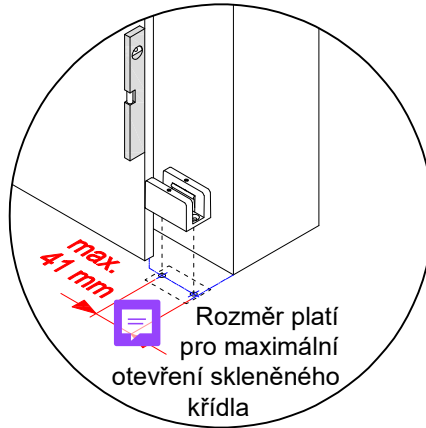
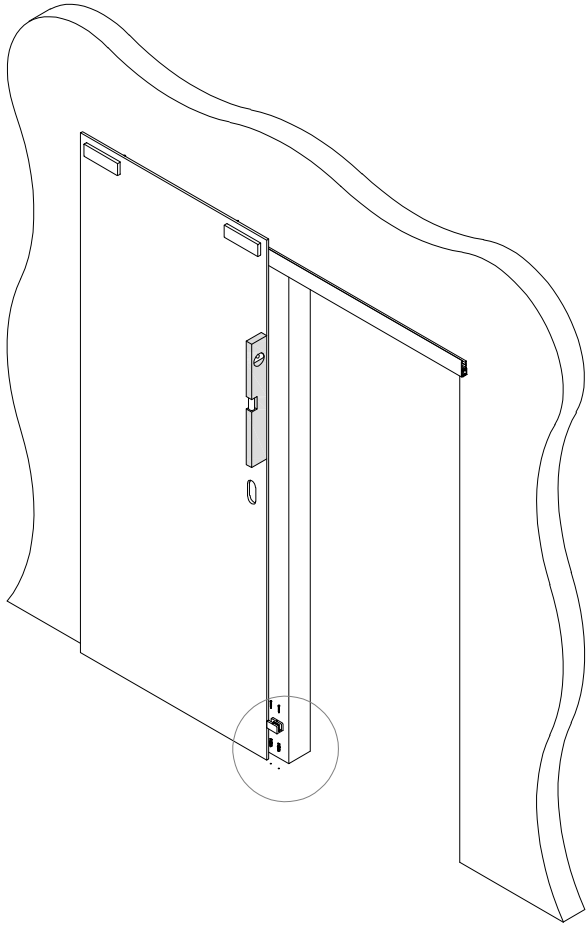

16. Vymezení vůle skleněného křídla ve vodítku (C, D)

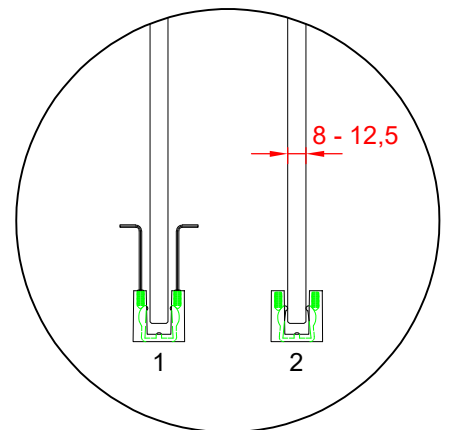
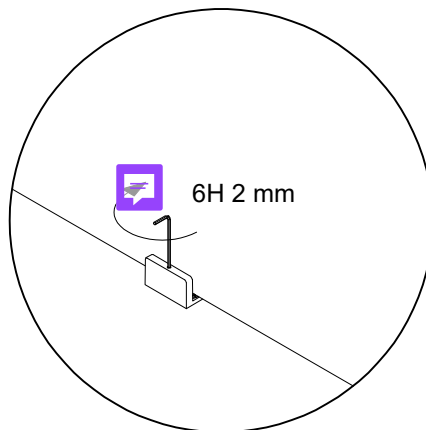
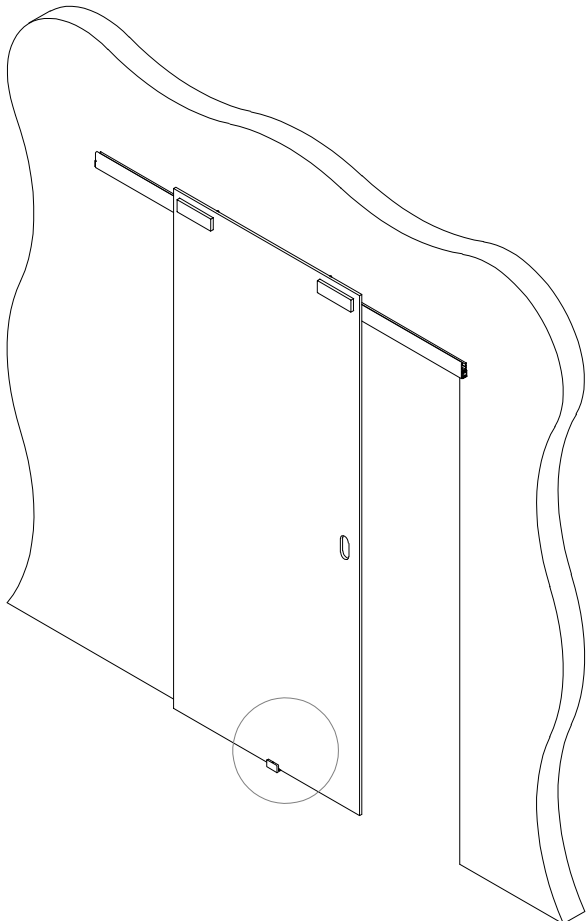

17. Montáž softového tlumiče (C, D)

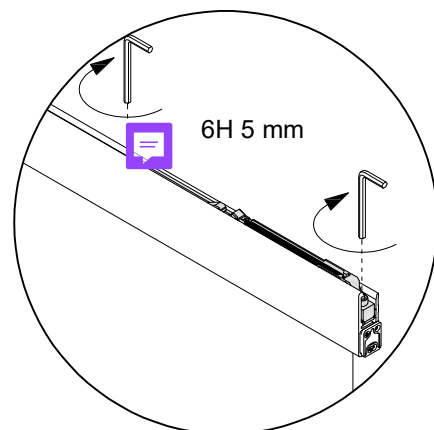
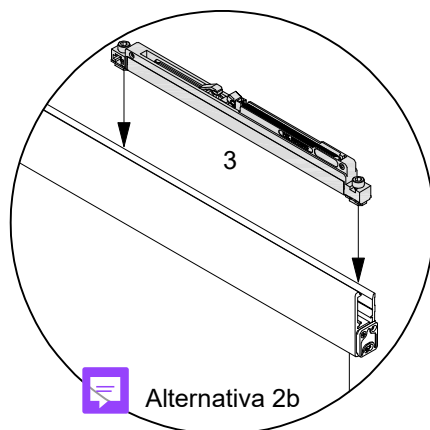
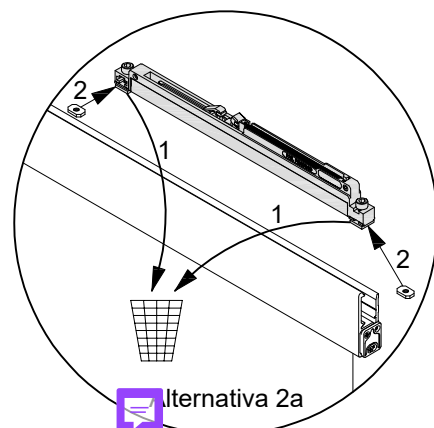
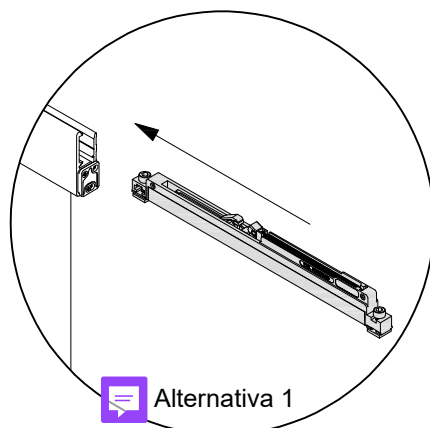
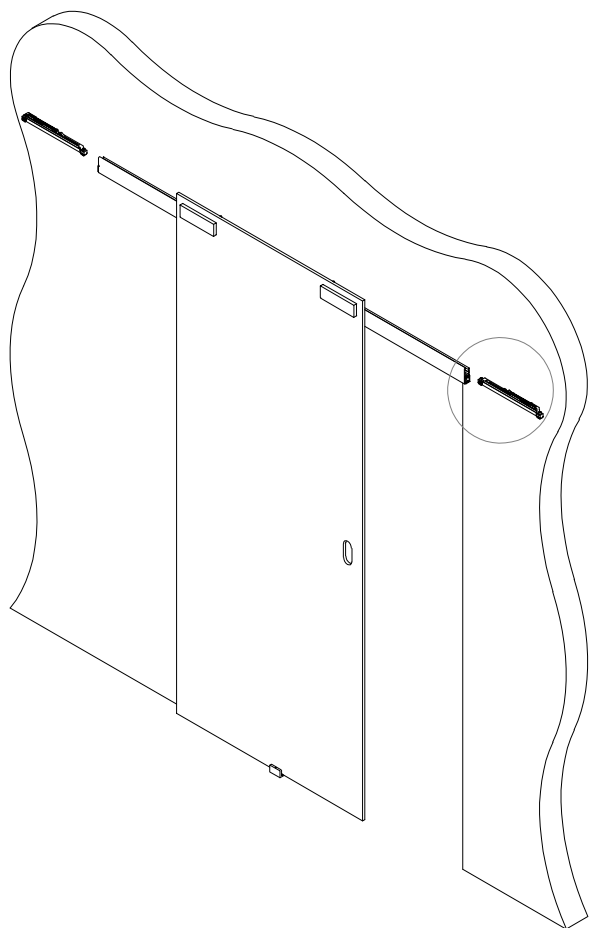

18. Seřízení softového tlumiče v poloze zavřeno (C, D)



Pozor! Poprvé po instalaci zavřít křídlo pomalu, než dojde k zachycení aktivátoru softovým tlumičem (obr. 1)!

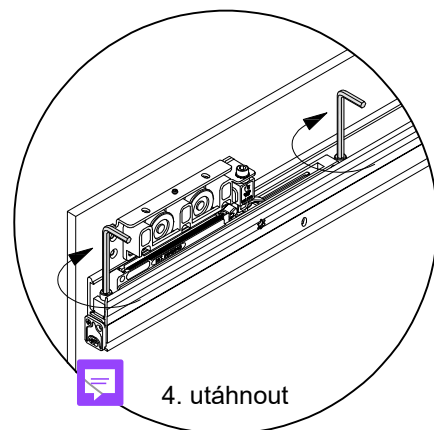
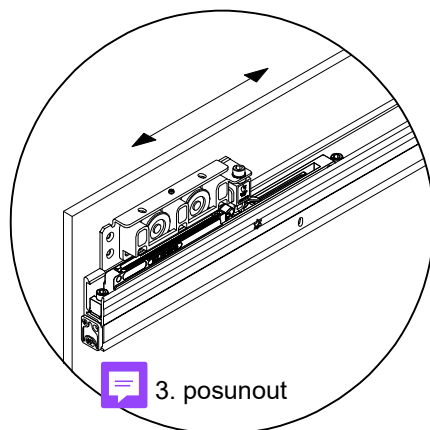
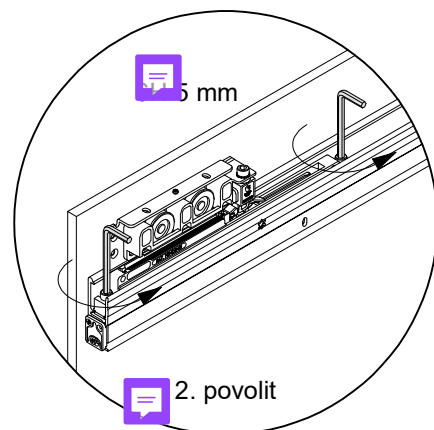
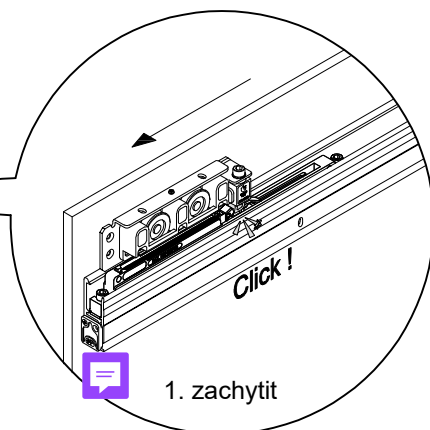
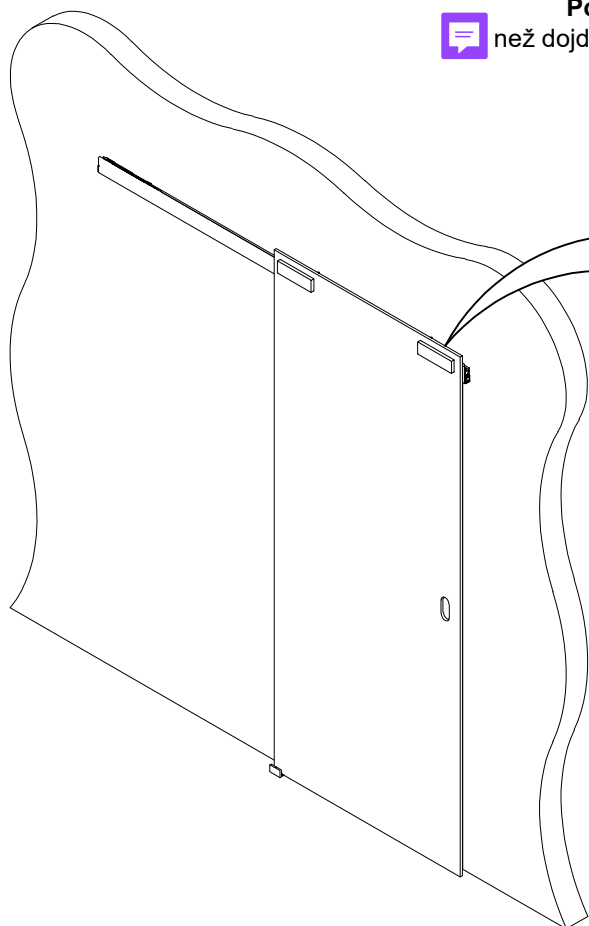

19. Seřízení softového tlumiče v poloze otevřeno (C, D)



Pozor ! Poprvé po instalaci otevřít křídlo pomalu, až dojde k zachycení aktivátoru softovým tlumičem (obr. 1) !

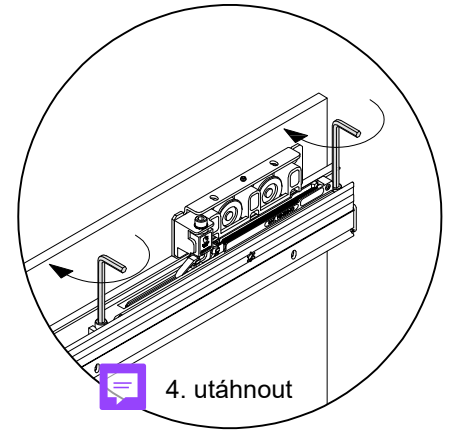
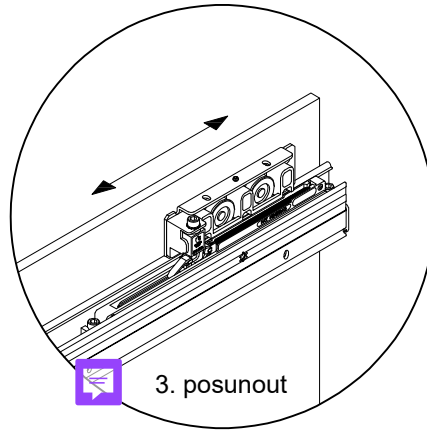
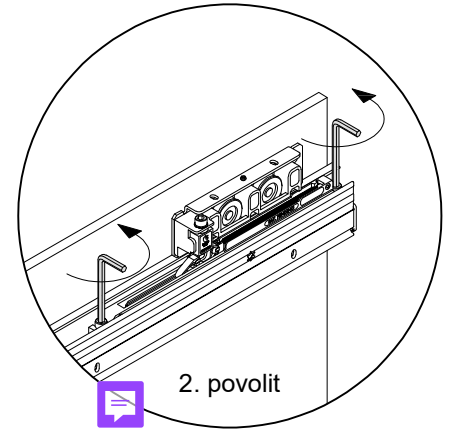
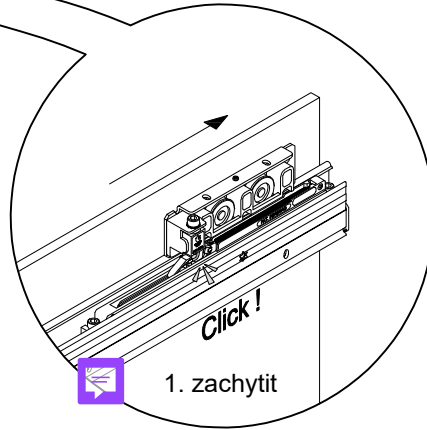
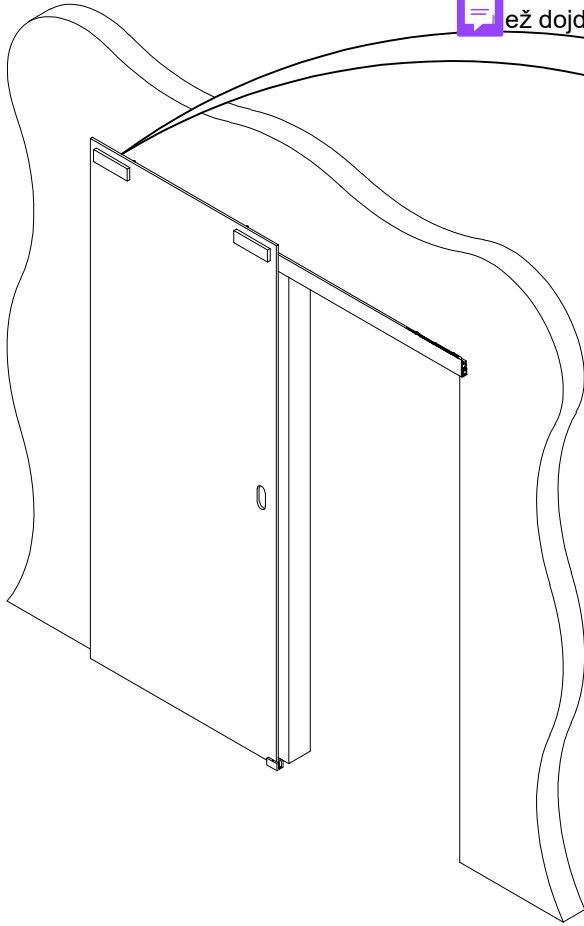

20. Nasazení koncových krytek kolejnice (C, D)

