

A. Stumpfe Tür

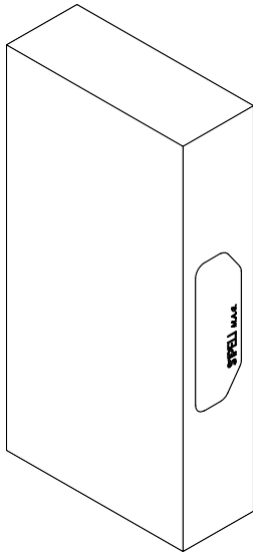

B. Zarge und Glaswand stumpfe Umfassungszarge

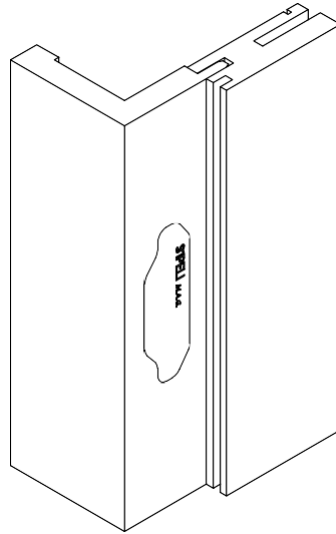

C. Zarge und Glaswand stumpfe Rahmzarge

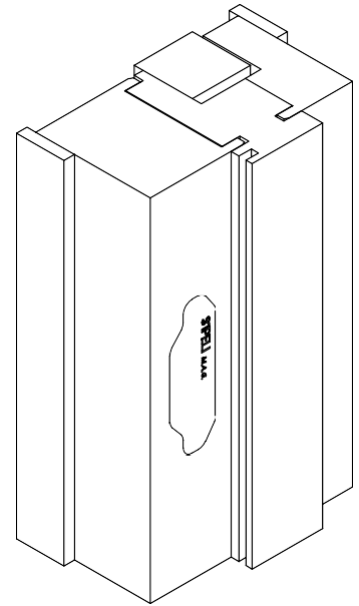

D. Pfosten der stumpfen Glaswand Aluminiumzarge SAP 911

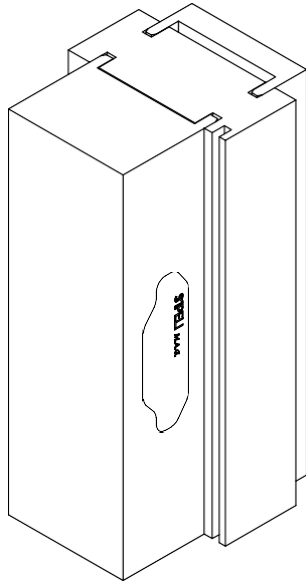

E. Verdeckte stumpfe

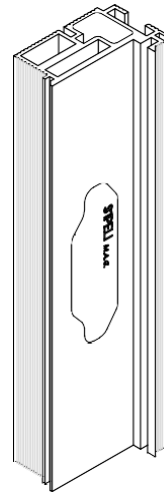

A	✓	✓	✓	✓				✓		
B					✓	✓	✓	✓	✓	✓
C						✓	✓	✓		
D						✓	✓	✓		
E						✓	✓			✓
	1 Stück M.A.G. Türteil	1 Stück Abdeckung des Türteils	1 Stück Unterlegscheibe 2,5 mm	1 Stück Unterlegscheibe 4,5 mm	1 Stück Montage Blech	1 Stück M.A.G. Zargenteil	1 Stück Abdeckung Zargen Teil	4 Stück Schraube 4 x 40 T20	3 Stück Schraube 4 x 19 T20	2 Stück Schraube 4 x 16 T20

Wir empfehlen Ihnen, vor Beginn der Installation die gesamte Installationsanleitung sorgfältig zu lesen oder die Installation von speziell geschultem Personal durchführen zu lassen!

# A. Türteil M.A.G. für stumpfe Türen

Teilleiste für die Montage:

- 1 Stück M.A.G. Türteil
- 1 Stück Türteilabdeckung
- 1 Stück Unterlegscheibe 2,5 mm
- 1 Stück Unterlegscheibe 4,5 mm
- 2 Stück Schraube 4 x 40 T20

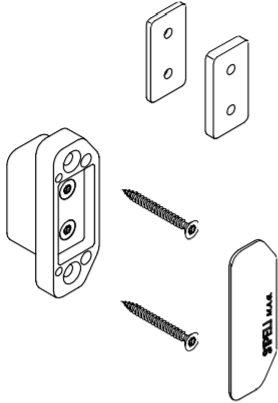

1. Einsetzen des M.A.G. in die Aussparung in der Tür

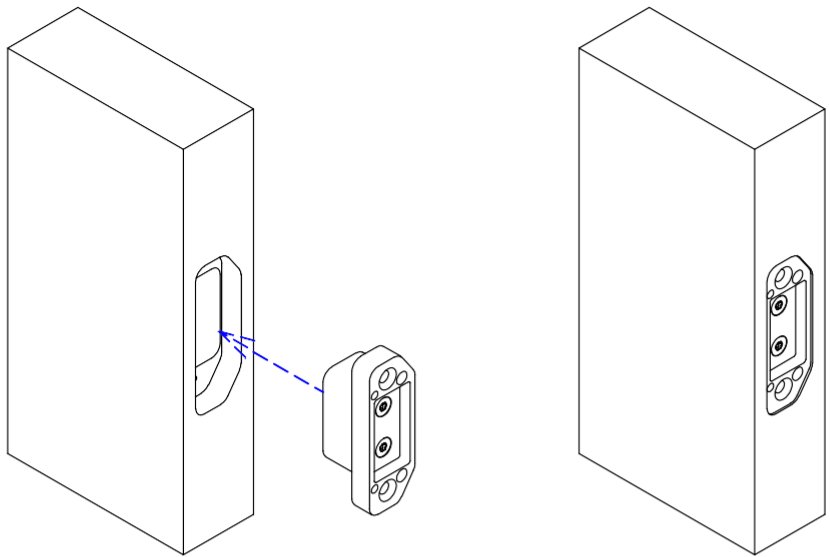

2. Vorbohren der Löcher gemäß M.A.G.

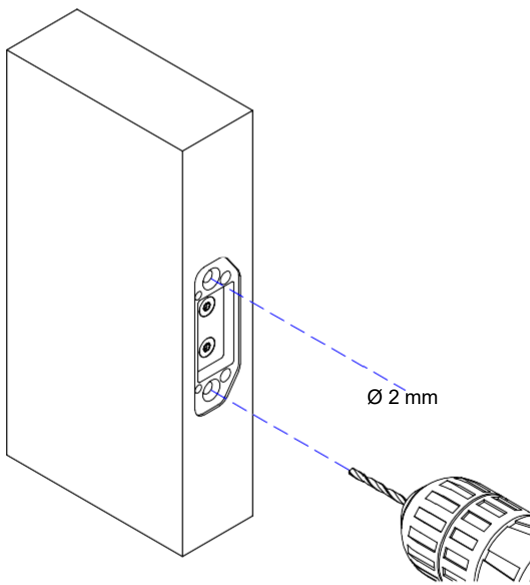

3. M.A.G.-Fixierung im Türblatt

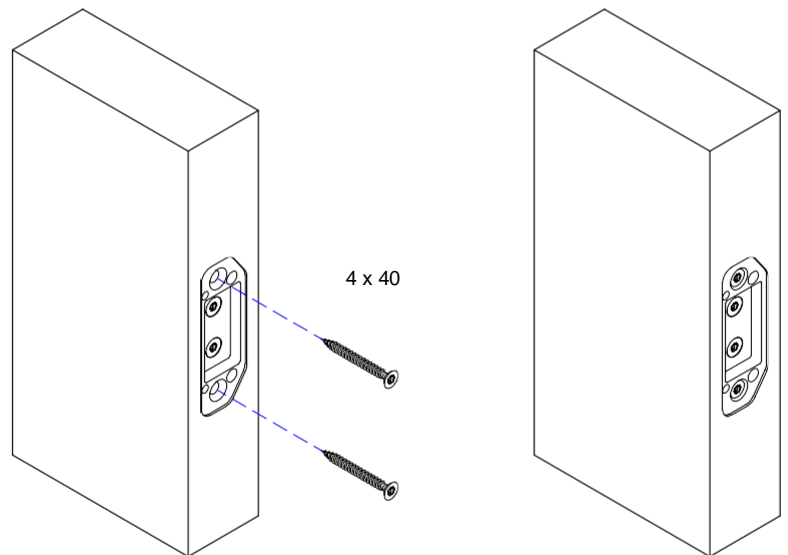

3. Einstellung und Regulierung des MAG-Drucks (wird am Ende der ganzen Montage durchgeführt)

Druckkraft

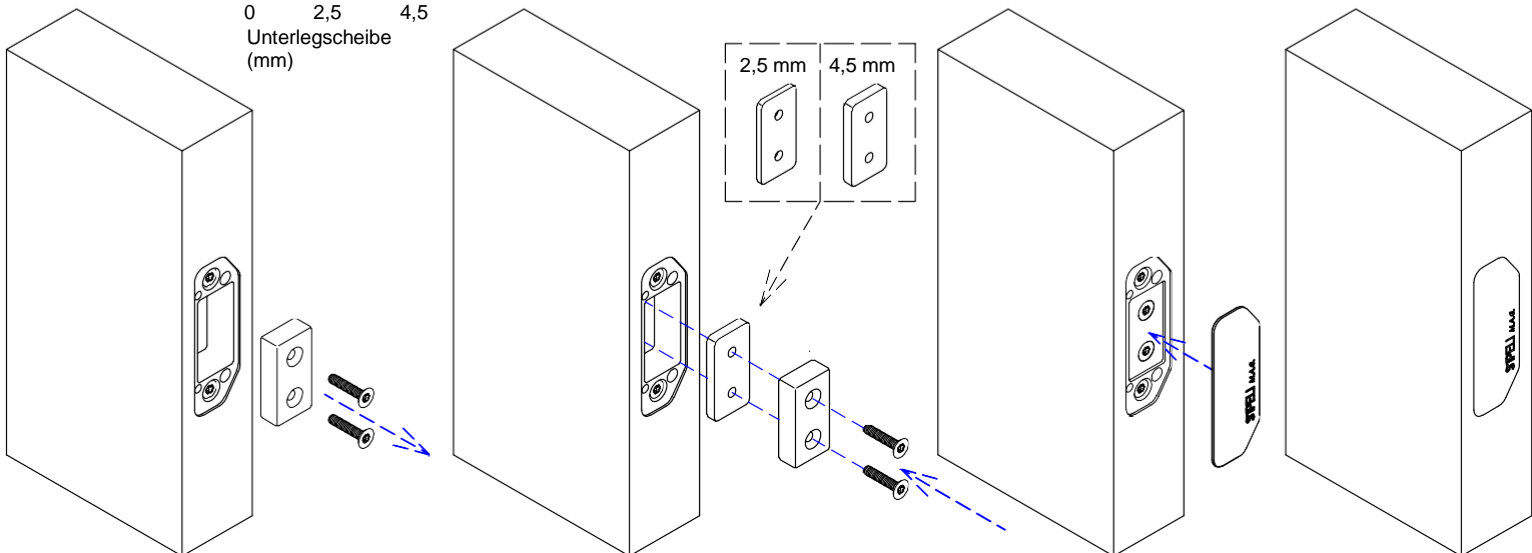
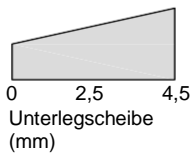

## B. Stumpfe Umfassungszarge oder Glaswand

Teilleiste für die Montage:

- 1 Stück M.A.G. Zargenteil
- 1 Stück Zargenteilabdeckung
- 1 Stück Montageblech
- 2 Stück Schraube M4 x 16 T20
- 3 Stück Schraube 4 x 19 T20

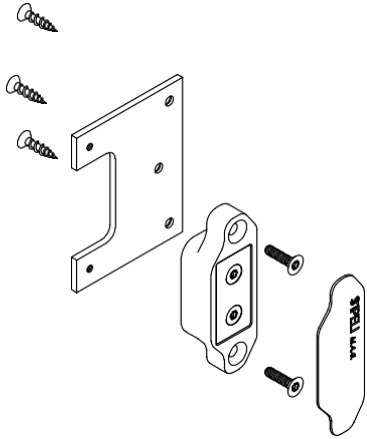

1. M.A.G.-Befestigung mit Montageblech in der Zarge oder in der Glaswand

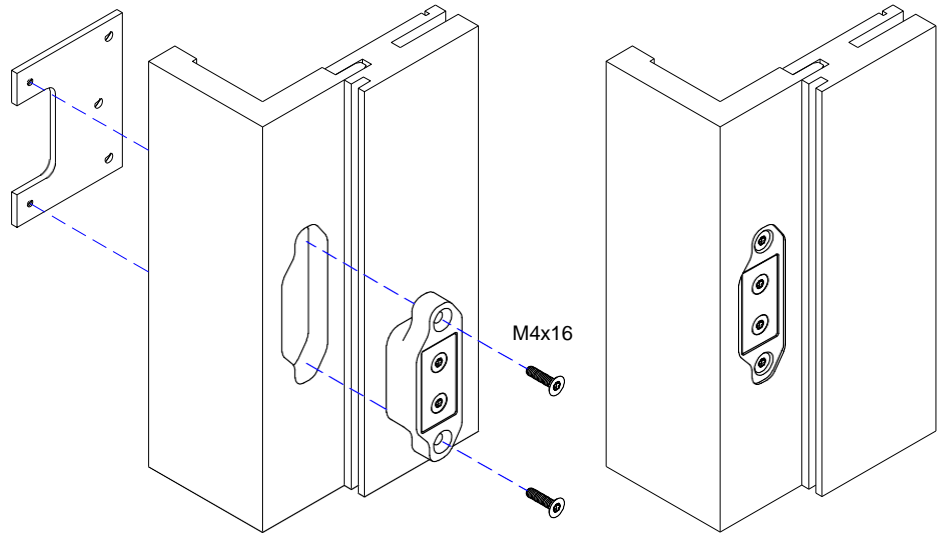

2. Vorbohren von Löchern entsprechend des Montageblechs in das Futter der Zarge oder der Glaswand

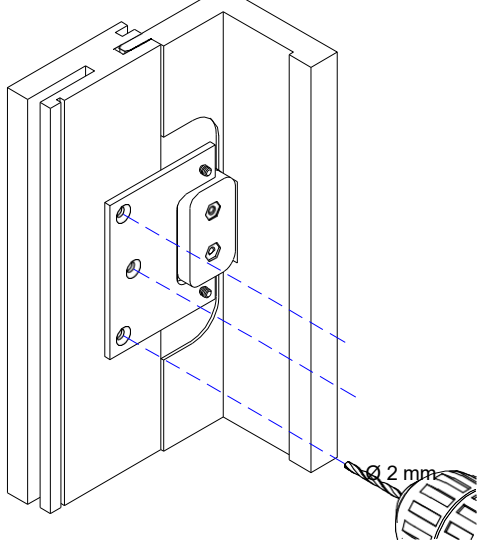

3. Befestigung des Montageblechs in das Futter der Zarge oder der Glaswand

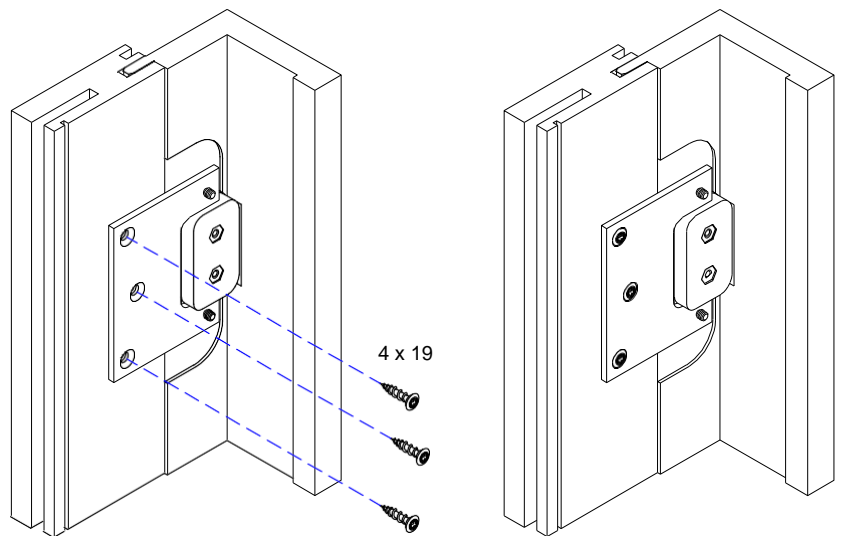

4. Einsetzen der Abdeckung

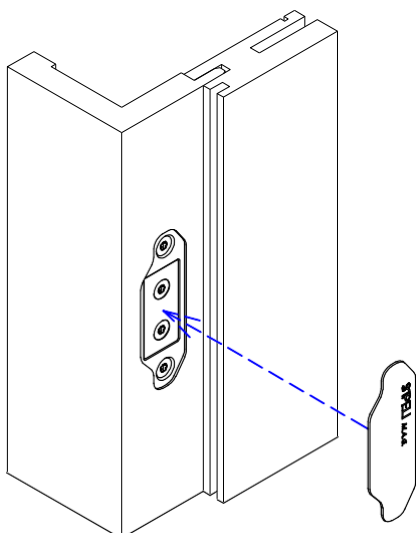

5. Endgültige Ansicht

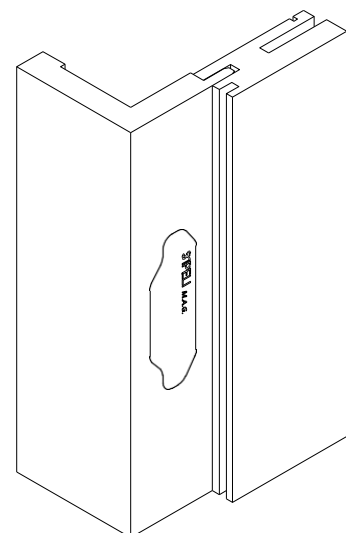

## C. Stumpfe Rahmenzarge oder Glaswand

Teileliste für die Montage:

- 1 Stück M.A.G. Zargenteil
- 1 Stück Zargenteilabdeckung
- 2 Stück Schraube 4 x 40 T20

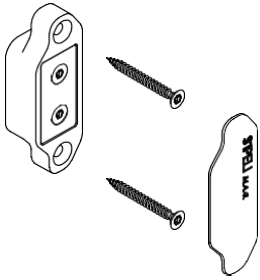

1. Einsetzen von M.A.G. in die Bekleidung der Rahmenzarge oder der Glaswand

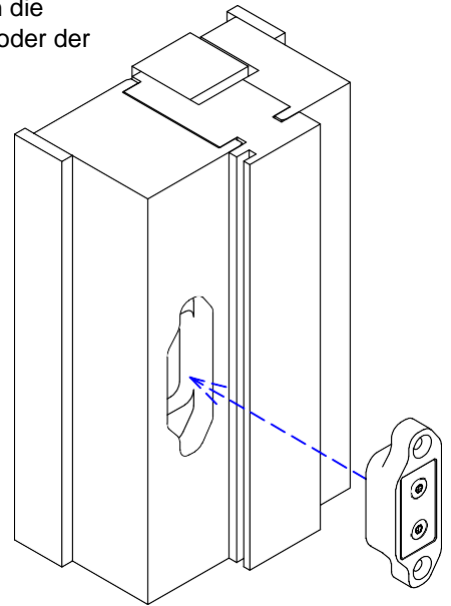

2. Vorbohren des Lochs gemäß M.A.G.

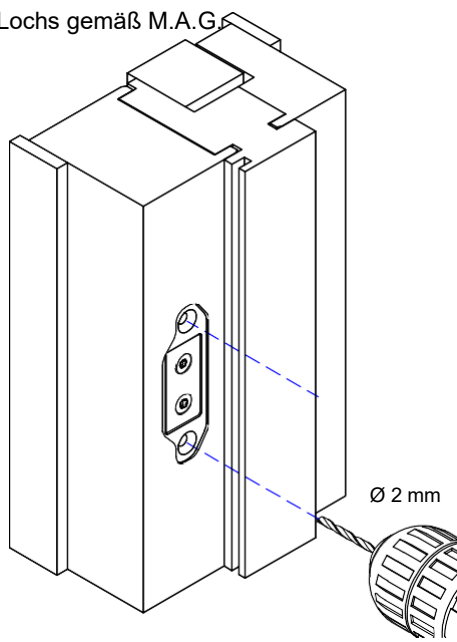

3. M.A.G.-Fixierung in der Bekleidung

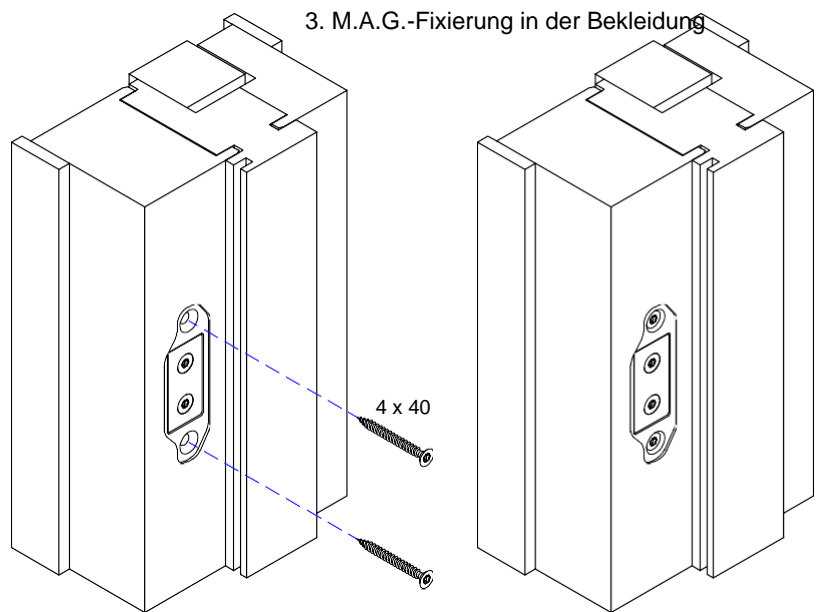

4. Einsetzen der Abdeckung

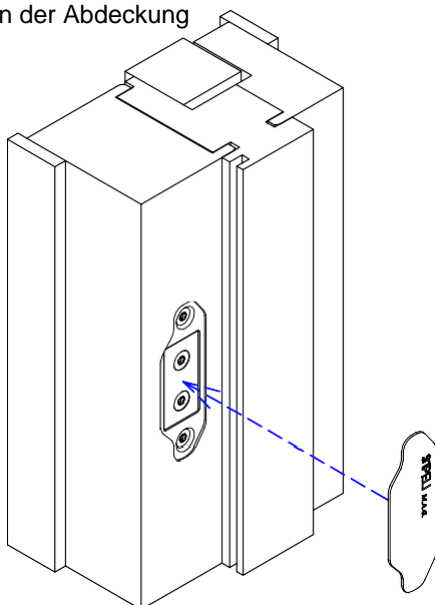

5. Endgültige Ansicht

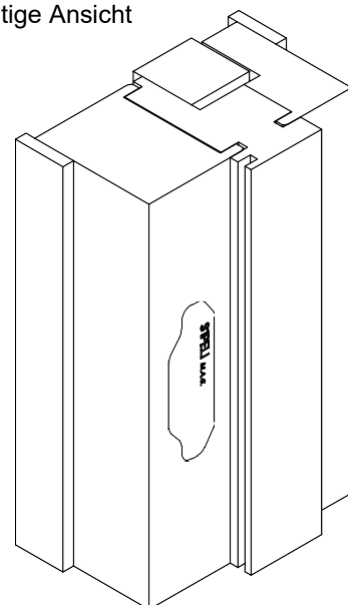

## D. Pfosten der stumpfen Glaswand

Teilleiste für die Montage:

- 1 Stück M.A.G. Zargenteil
- 1 Stück Zargenteilabdeckung
- 2 Stück Schraube 4 x 40 T20

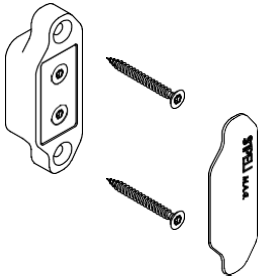

1. Einsetzen von M.A.G. in die Bekleidung des Glaswandpfostens

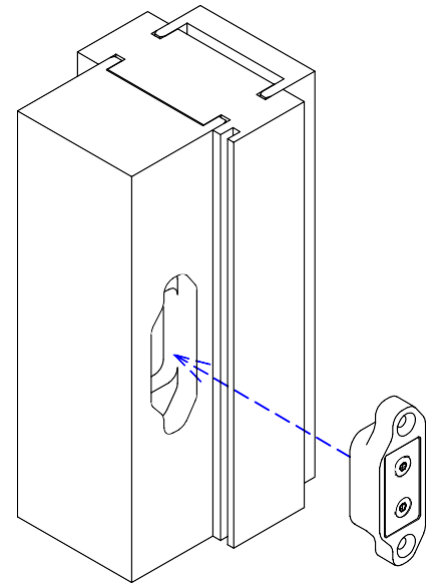

2. Vorbohren des Lochs gemäß M.A.G.

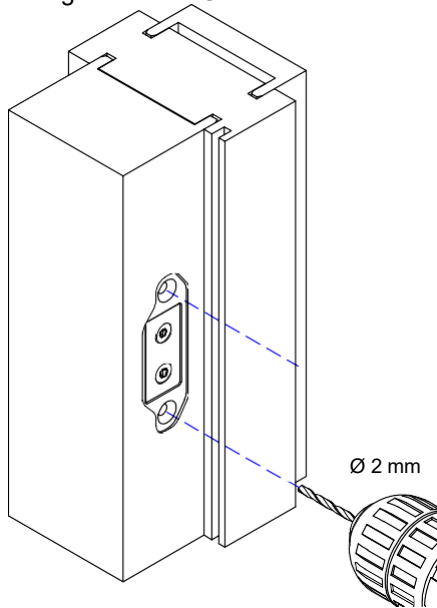

3. M.A.G.-Fixierung in der Bekleidung

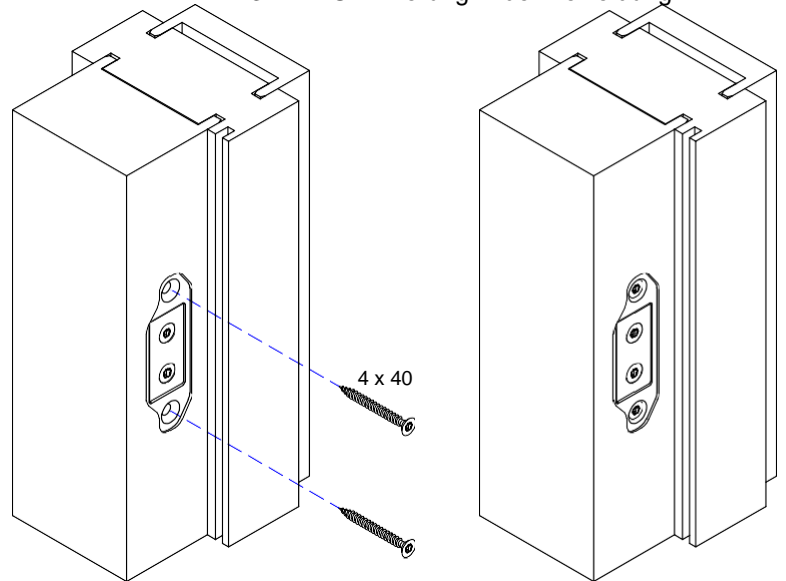

4. Einsetzen der Abdeckung

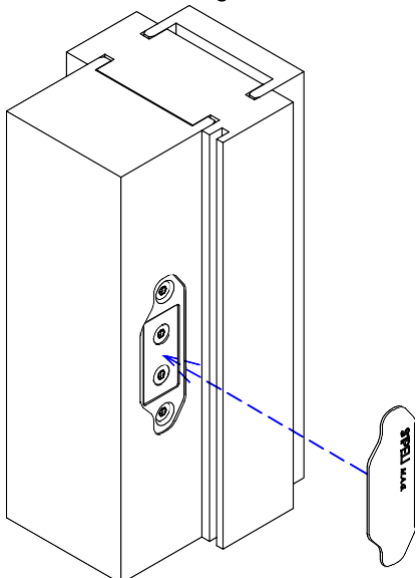

5. Endgültige Ansicht

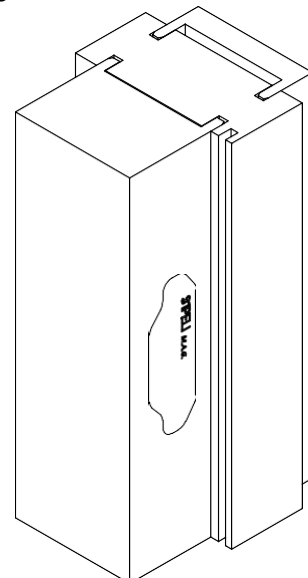

## E. Verdeckte stumpfe Aluminiumzarge

Teileliste für die Montage:

- 1 Stück M.A.G. Zargenteil
- 1 Stück Zargenteilabdeckung
- 2 Stück Schraube M4 x 16 T20

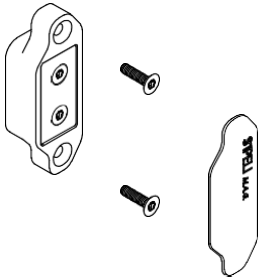

1. Einsetzen von M.A.G. in die Zarge

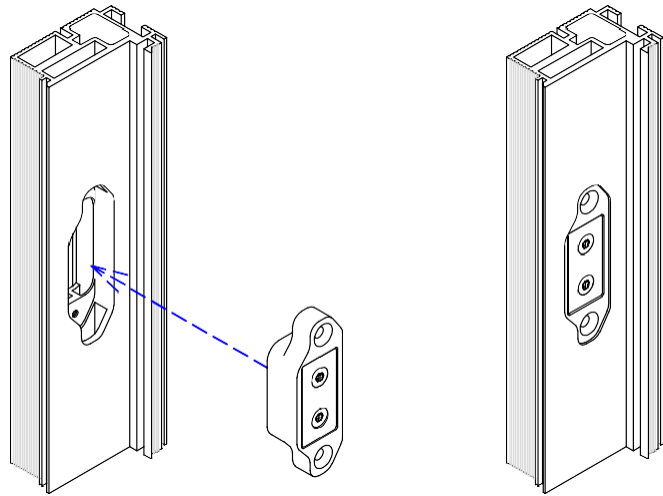

2. M.A.G.-Befestigung in der Zarge

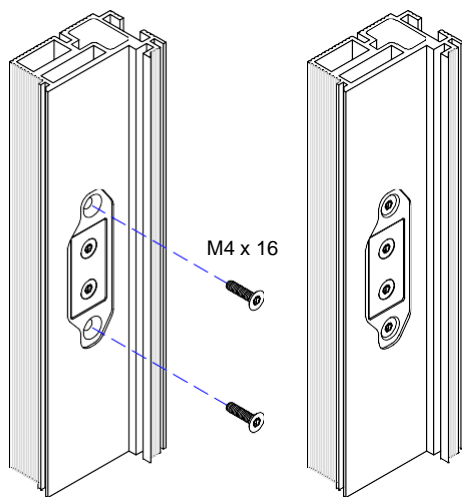

3. Einsetzen der Abdeckung

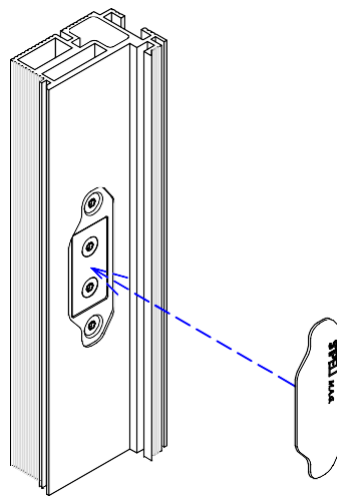

4. Endgültige Ansicht

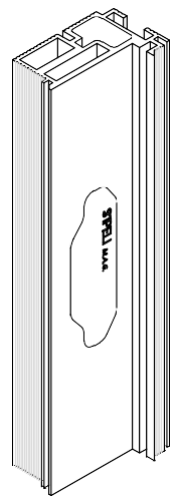

### Entfernen der Abdeckung \*

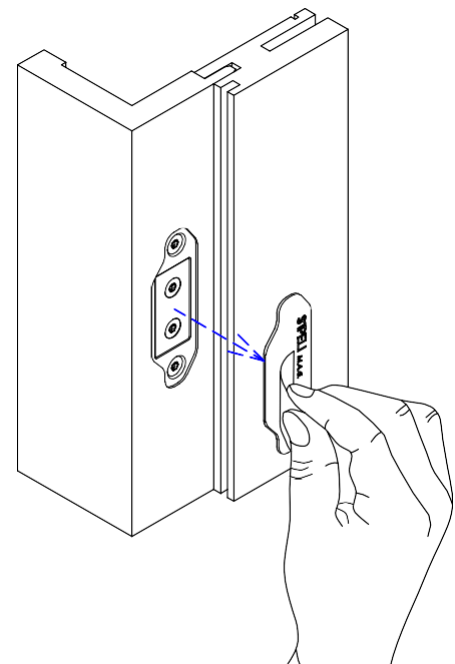
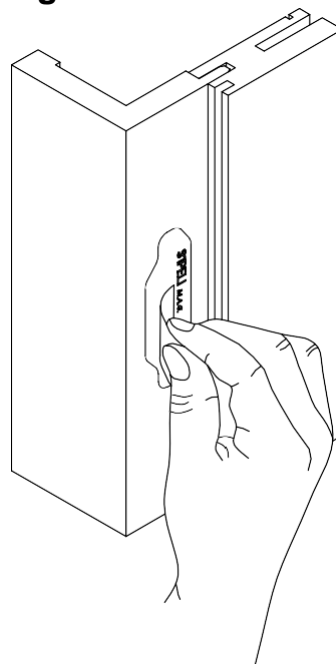
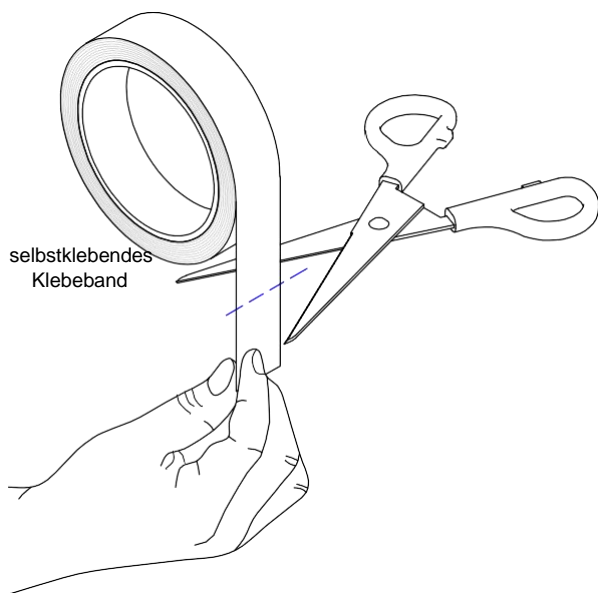

\* Das Verfahren zum Entfernen der Abdeckung gilt für alle Arten von Zargen, Glaswänden und des Türblatts.

