

NORMAL



OBTUS



Durchgangszarge

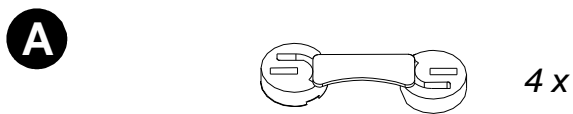

Zarge für Drehtür (Band V 3420 WF)

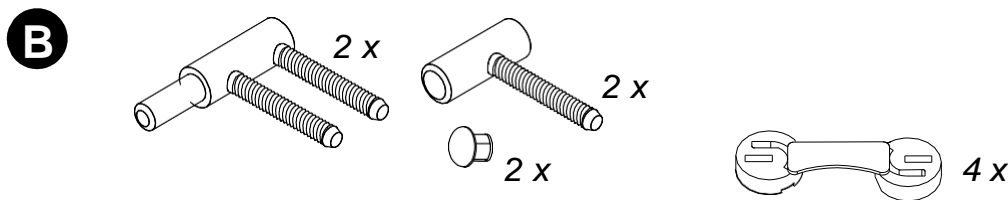

Zarge für Drehtür
 (Band V 4400 WF + V 0026 WF oder V 4426 WF Soft)

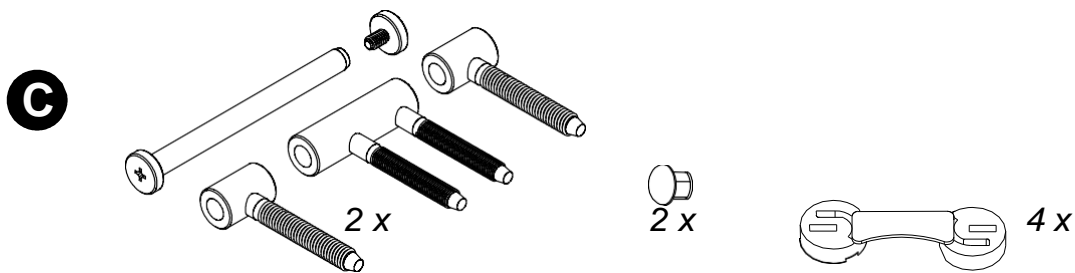

Zarge für Tür HARMONIE (Band V 4437 WF)

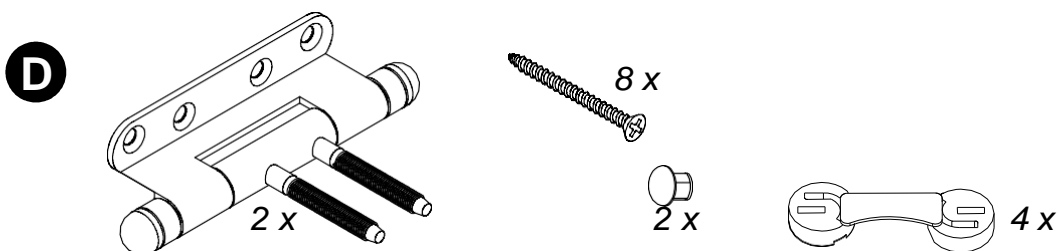

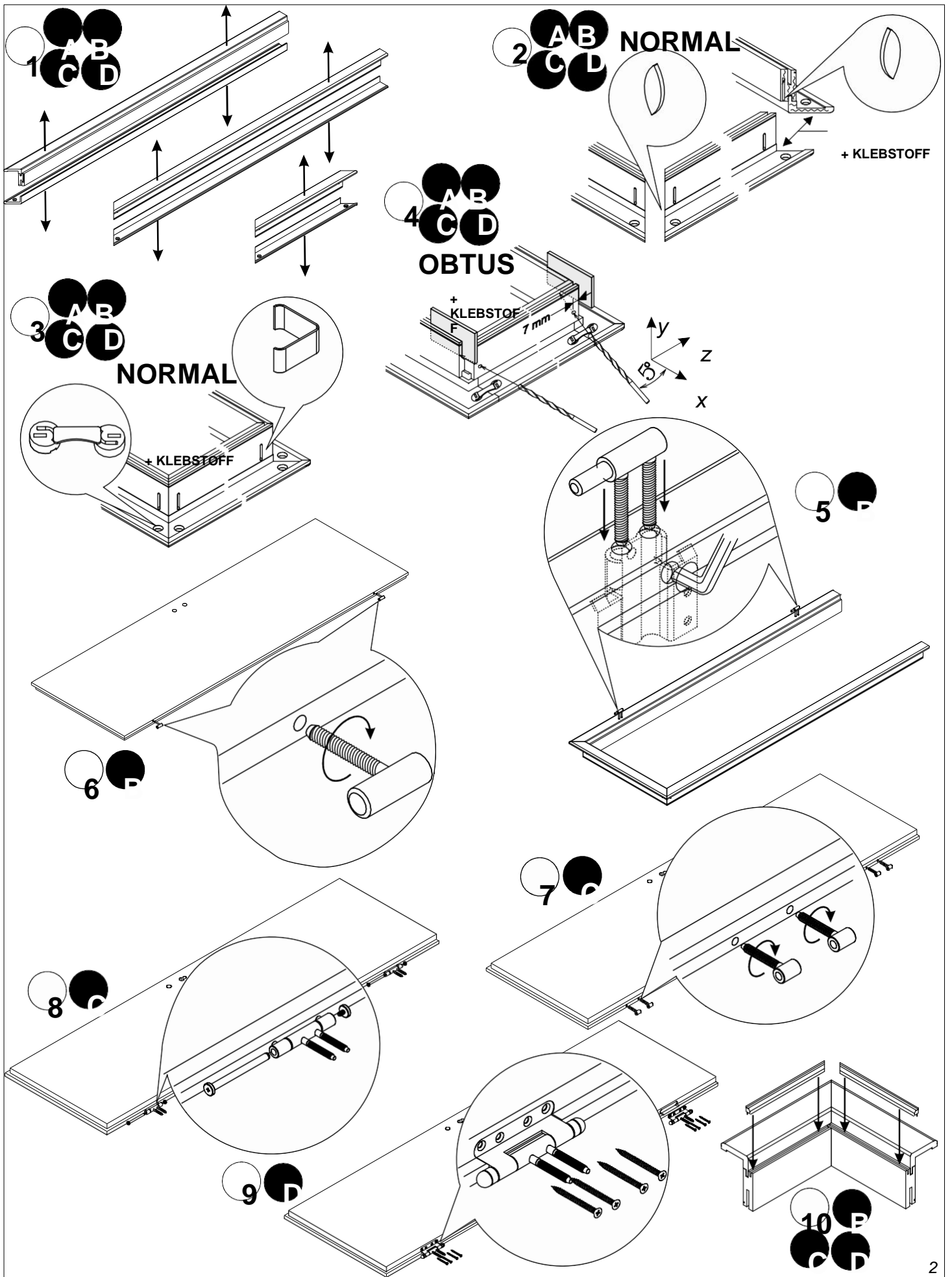

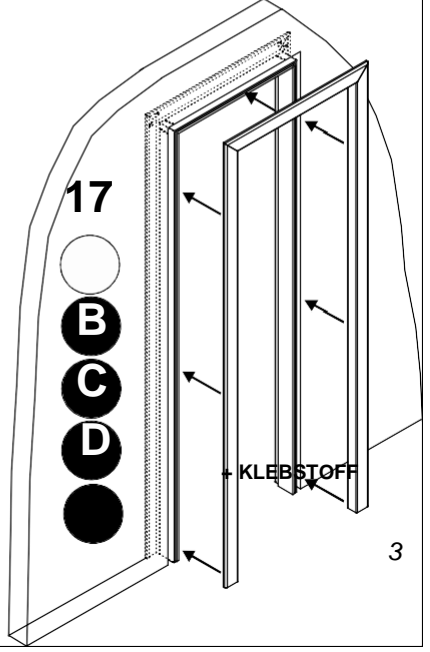
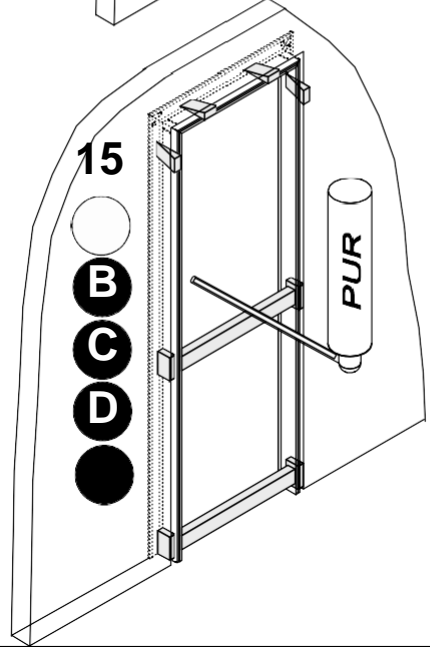
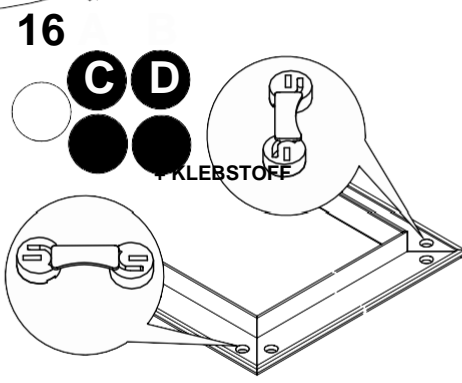
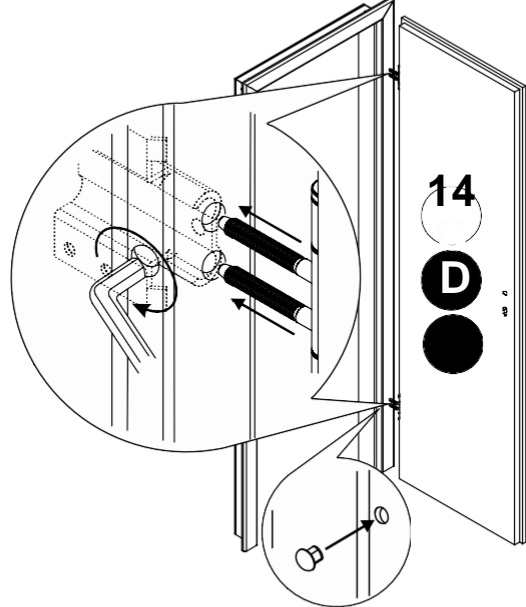
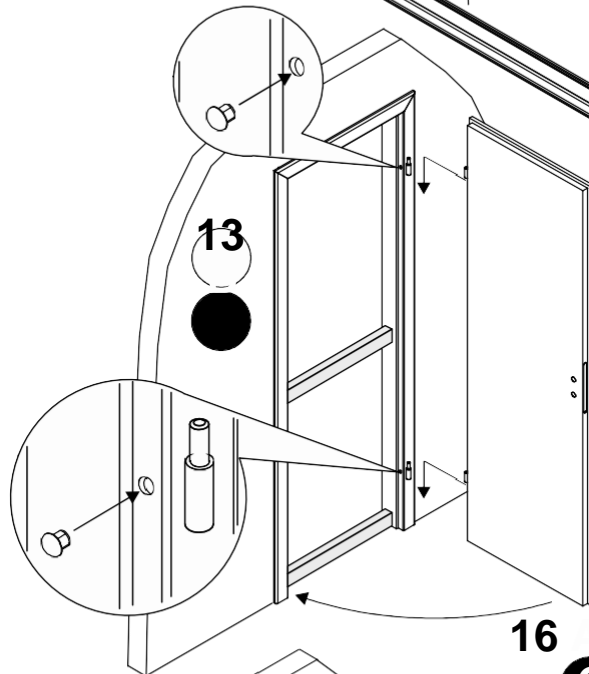
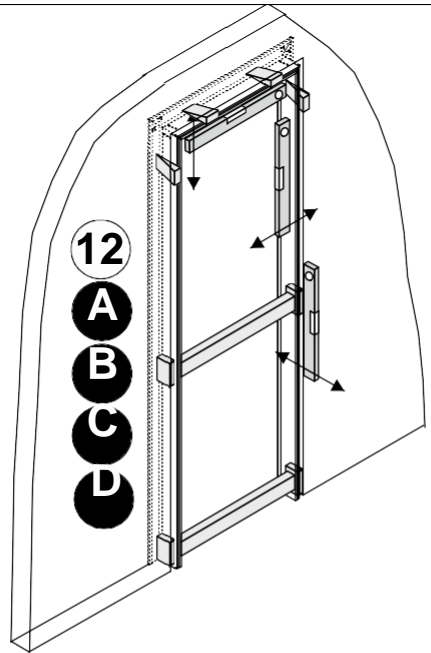
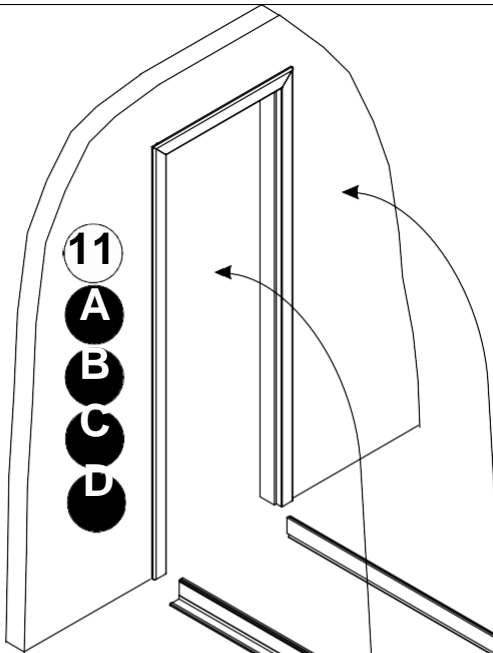

Einbauverfahren

Umfassungszarge für gefälzte Tür

1. Nehmen Sie die Zierbekleidungen vorsichtig von dem Futter ab (siehe Abb. 1).
2. **NUR FÜR NORMAL:** Tragen Sie den Montagekleber auf die Kontaktflächen des tragenden Bekleidungsrahmens, die Kontaktflächen des Futters und in die Nut der Lamelle auf (siehe Abb. 2).
3. **NUR FÜR NORMAL:** Setzen Sie die Exzenter in die Löcher der Bekleidung ein und ziehen Sie sie mit einem Schraubendreher leicht an. Richten Sie die Eckverbindungen so aus, dass sie genau passen, und ziehen Sie die Exzenter fest. Setzen Sie die Eckklammern in die Nuten ein (siehe Abb. 3).
4. **NUR FÜR OBTUS:** Tragen Sie Montagekleber auf die Kontaktflächen des tragenden Bekleidungsrahmens auf. Setzen Sie die Exzenter in die Löcher der Bekleidung ein und ziehen Sie sie mit einem Schraubendreher leicht an. Richten Sie die Eckverbindungen so aus, dass sie genau passen, und ziehen Sie die Exzenter fest. Bohren Sie mit einem fünf Millimeter dicken Distanzstücks die Löcher für die Schrauben der Eckverbindung und verbinden Sie die Schrauben (siehe Abb. 4).
5. **NUR FÜR B:** Befestigen Sie die unteren Teile des Bands in der Zarge, indem Sie die Befestigungsschraube mit einem Inbusschlüssel anziehen (siehe Abb. 5).
6. **NUR FÜR B:** Schrauben Sie die oberen Teile des Bands in die Tür (siehe Abb. 6).
7. **NUR FÜR C:** Schrauben Sie die äußeren Teile der Bänder in die Tür. (siehe Abb. 7).
8. **NUR FÜR C:** Die mittleren Teile des Bands zwischen die äußeren Teile des Bands einsetzen, die Stifte von oben einsetzen und von unten mit der Bandbefestigungsschraube sichern (siehe Abb. 8).
9. **NUR FÜR D:** Setzen Sie die Bänder in die Bandtaschen ein und schrauben Sie die Bänder in die vorgebohrten Löcher (siehe Abb. 9).
10. Passen Sie eine Seite der Dichtung an, indem Sie sie in einem Winkel von 45 Grad einschneiden, und drücken Sie die Dichtung in die Nut des Futters (siehe Abb. 10). Schneiden Sie das überlappende Ende der Dichtung mit der Kante des Futters ab.
Wenn Sie die Dichtung in die Nut drücken, dürfen Sie sie nicht dehnen.
11. Setzen Sie die Zarge vorsichtig in die Bauöffnung ein (siehe Abb. 11).
12. Verwenden Sie Keile und eine Wasserwaage, um die Zarge in alle drei Richtungen auszurichten. Spreizen Sie die Zarge am unteren und mittleren Teil ab (siehe Abb. 12).
13. **NUR FÜR B:** Hängen Sie das Türblatt ein und prüfen die korrekte Funktion. Der Spalt zwischen dem Türblatt und der Zarge sollte annähernd gleich sein (siehe Abb. 13).
14. **NUR FÜR C Und D:** Stecken Sie die Bandbolzen der Tür in die Löcher in der Zarge und fixieren Sie sie durch Anziehen der Befestigungsschraube mit einem Inbusschlüssel (siehe Abb. 14). Prüfen Sie die korrekte Funktion des Türblatts. Der Spalt zwischen Türblatt und Zarge sollte etwa gleich groß sein.
15. Wenn die Zarge vollständig eingesetzt ist, füllen Sie den Raum zwischen dem Mauerwerk und der Zarge mit Montageschaum aus (siehe Abb. 15). Achten Sie auf die hochwertige Schaumfüllung an den Stellen, an denen sich die Bänder und das Zargenschließblech befinden. Warten Sie, bis der Montageschaum formstabil ist. Entfernen Sie dann den überschüssigen ausgehärteten Schaum mit einem Messer.
Beachten Sie beim Auftragen von PUR-Schaum immer die Anweisungen des Herstellers.
16. Tragen Sie Montagekleber auf die Kontaktflächen der Zierbekleidungen auf, setzen Sie den Exzenter in die Bohrungen ein und ziehen Sie sie mit einem Schraubendreher leicht an. Richten Sie die Eckverbindungen so aus, dass sie genau passen und ziehen Sie die Exzenter fest (siehe Abb. 16).
17. Tragen Sie den Montageklebstoff in die Nuten des Futters auf und montieren Sie den vorbereiteten Zierbekleidungsrahmen (siehe Abb. 17).
18. Prüfen Sie die korrekte Funktion der Tür, justieren Sie ggf. die Bandbefestigung in der Bandhalterung mit einem Inbusschlüssel und verschließen Sie die Inbusschlüssellöcher in der Bekleidung mit einem Kunststoffstopfen (siehe Abb. 13).